



Nr. 17022/ 02.08.2021

**AVIZAT**  
**SECRETARUL GENERAL AL JUDEŢULUI,**

**Ioan Radu Răceu**

**PROIECT DE HOTĂRÂRE**  
**privind aprobarea Ghidului de bune practici pentru amenajarea traseelor de drumeţie pedestră şi de cicloturism în zona montană şi colinară în judeţul Sibiu**

Consiliul Judeţean Sibiu, întrunit în şedinţă extraordinară în data de 9.08.2021, analizând referatul de aprobare nr. 17023/ 02.08.2021 al Preşedintelui Consiliului Judeţean, precum şi raportul de specialitate nr. 17024/ 02.08.2021 al Direcţiei Strategii Proiecte – Serviciul Strategii, Dezvoltare Economică şi Socială, prin care se propune aprobarea Ghidului de bune practici pentru amenajarea traseelor de drumeţie pedestră şi de cicloturism în zona montană şi colinară în judeţul Sibiu, având în vedere adresa nr. 72/ 26.07.2021 a Asociaţiei Judeţene de Turism Sibiu, înregistrată la Consiliul Judeţean Sibiu cu nr. 16491/ 27.07.2021,

în scopul promovării ecoturismului la nivelul judeţului şi al îndeplinirii obiectivelor de dezvoltare sustenabile pentru poziţionarea judeţului Sibiu ca destinaţie verde nr. 1 în România până în anul 2030, precum şi în vederea susţinerii şi valorificării EuroRando 2021- 2022 – întâlnirea europeană a drumeţilor, cel mai important eveniment de natură şi cultură organizat o dată la cinci ani într-o regiune din Europa, sub patronajul Asociaţiei Europene a Drumeţilor,

în vederea asigurării unui cadru unitar la nivelul judeţului Sibiu în privinţa amenajării şi întreţinerii traseelor de drumeţie pedestră şi de cicloturism,

în considerarea planului de acţiuni şi activităţi pe anul 2021 din cadrul programului „Anii drumeţiei 2021-2022”, aprobat prin Hotărârea Consiliului Judeţean Sibiu nr. 150/ 2021,

ţinând cont de prevederile art. 3 lit. c) şi art. 27-35 din Hotărârea Guvernului nr. 77/ 2003 privind instituirea unor măsuri pentru prevenirea accidentelor montane şi organizarea activităţii de salvare în munţi, precum şi ale anexelor nr. 2 – 4 la acelaşi act normativ,

în conformitate cu prevederile art. 20 lit. e) din Ordonanţa Guvernului nr. 58/ 1998 privind organizarea şi desfăşurarea activităţii de turism în România, cu modificările şi completările ulterioare,

în temeiul art. 85 alin. (2), art. 173 alin. (1) lit. d) şi f), coroborat cu alin. (5) lit. n), art. 178 alin. (2), art. 182 şi art. 196 alin. (1) lit. a) din Ordonanţa de urgenţă a Guvernului nr. 57/ 2019 privind Codul administrativ, cu modificările şi completările ulterioare,

**HOTĂRĂŞTE:**

**Art. 1.** Se aprobă Ghidul de bune practici pentru amenajarea traseelor de drumeţie pedestră şi de cicloturism în zona montană şi colinară în judeţul Sibiu, prevăzut în anexa care face parte integrantă din prezenta hotărâre.

**Art. 2.** Se recomandă autorităţilor administraţiei publice locale să amenajeze trasee de drumeţie pe teritoriul unităţilor administrativ-teritoriale, cu respectarea prevederilor ghidului aprobat conform art. 1.

**Art. 3.** Ducerea la îndeplinire a prezentei revine Serviciului Public Judeţean Salvamont Sibiu şi Direcţiei Strategii Proiecte – Serviciul Strategii, Dezvoltare Economică şi Socială din cadrul aparatului de specialitate al Consiliului Judeţean Sibiu.

**Art. 4.** Prezenta hotărâre se publică pe site-ul Consiliului Judeţean Sibiu, la secţiunea Monitorul Oficial Local şi se comunică primărilor unităţilor administrativ-teritoriale din judeţul Sibiu, precum şi persoanelor fizice şi juridice interesate, în condiţiile legii.

**INIŢIATOR**  
**PREŞEDINTE,**

**Daniela Cîmpean**

**Ghid de bune practici pentru amenajarea traseelor de drumeție  
pedestră și de cicloturism în zona montană și colinară în Județul Sibiu**

**Cuprins**

**Secțiunea 1. Introducere: Programul „Anii Drumeției” și ghidul de bune practici pentru amenajarea traseelor de drumeție pedestră, a traseelor tematice și a traseelor tematice de cicloturism în zona montană și colinară în județul Sibiu**

Preambul: Misiune, Viziune, Valori, Ghidul de bune practici

Art. 1 Definierea unui traseu de drumeție

Art. 2 Planificarea și avizarea unui traseu de drumeție în județul Sibiu

Art. 3 Grade de dificultate a traseelor de drumeție pedestră din zona montană și cea colinară din județul Sibiu, a traseelor de drumeție tematice și a traseelor tematice de cicloturism

Art. 4 Reglementări

Art. 5 Sancțiuni

## **Secțiunea 2. Marcajele turistice de pe traseele de drumeție pedestră din zona montană și cea colinară, de pe traseele tematice și de pe traseele tematice de cicloturism din județul Sibiu**

Art. 6 Generalități

Art. 7 Amplasarea marcajelor

Art. 8 Frecvența marcajelor

Art. 9 Exemple ale poziționării marcajelor turistice

Art. 10 Modalitatea de executare a marcajelor turistice pe traseele de drumeție pedestră din zona montană și colinară a județului Sibiu

Art. 11 Cazuri în care vor fi alăturate mai multe marcaje în același loc

Art. 12 Efectuarea unui marcaj turistic

Art. 13 Marcajele specifice traseelor de drumeție pedestră de pe traseele naționale, omologate, în zona montană

Art. 14 Marcajele specifice traseelor de drumeție pedestră de pe traseele de interes local în zona colinară a județului Sibiu

Art. 15 Marcajele traseelor tematice din județul Sibiu

Art. 16 Marcajele traseelor tematice de cicloturism din județul Sibiu

## **Secțiunea 3 Signalistica de pe traseele de drumeție pedestră din zona montană și cea colinară, de pe traseele tematice și de pe traseele tematice de cicloturism din județul Sibiu**

Art. 17 Categoriile de elemente de signalistică

Art. 18 Reguli generale

Art. 19 Materialele utilizate

Art. 20 Signalistica și indicatoarele de direcție de pe traseele de drumeție pedestră, naționale, din zona montană

Art. 21 Signalistica și indicatoarele de direcție de pe traseele de drumeție pedestră, de interes local, din zona colinară

Art. 22 Signalistica și indicatoarele de direcție de pe traseele de drumeție tematice din județul Sibiu

Art. 23 Signalistica și indicatoarele de direcție de pe traseele tematice de cicloturism din județul Sibiu

Art. 24 Panourile de semnalizare a traseului

Art. 25 Reguli de implementare a signalisticii de pe traseele de drumeție pedestră, traseele tematice și de cicloturism din zona montană și cea colinară în județul Sibiu

## **Secțiunea 4 Mobilierul utilizat pe traseele de drumeție pedestră și de cicloturism în județul Sibiu**

Art. 26 Reguli generale

Art. 27 Protecția muncii

Art. 28 Detalii tehnice

Art. 29 Pregătirea locului de amplasare

Art. 30 Confecționarea mobilierului

Art. 31 Execuția operațiunilor de întreținere și reparații

Art. 32 Gestionarea deșeurilor

## **Secțiunea 5 Infrastructura traseelor de drumeție pedestră din zona montană și cea colinară, a traseelor tematice și a traseelor tematice de cicloturism din județul Sibiu**

Art. 33 Materiale utilizate și specificații pentru amenajarea unui traseu de drumeție pedestră, unui traseu tematic și unui traseu tematic de cicloturism în județul Sibiu

Art. 34 Procedură de planificare și amenajare a unui traseu de drumeție pedestră, traseu tematic și traseu tematic de cicloturism în județul Sibiu

Art. 35 Traseele tematice de cicloturism

Art. 36 Menținerea unui traseu de drumeție pedestră, a unui traseu tematic și a unui traseu tematic de cicloturism în județul Sibiu

## **Secțiunea 1. Introducere: Programul „Anii Drumeției” și ghidul de bune practici pentru amenajarea traseelor de drumeție pedestră, a traseelor tematice și a traseelor tematice de cicloturism în zona montană și colinară în județul Sibiu**

### **Preambul**

#### **Misiune**

Misiunea Programului „Anii Drumeției” este de a încuraja petrecerea timpului în aer liber și practicarea activităților nonintruzive, specifice ecoturismului.

Pentru a oferi un cadru cât mai sigur, propice experiențelor plăcute în natură, ne propunem să îmbunătățim infrastructura de drumeție din județul Sibiu și să creăm o platformă comună pentru operatorii turistici.

#### **Viziune**

Ne dorim să contribuim la o mai bună înțelegere și apreciere a plaiurilor locale, să hrănim bucuria de a descoperi și ocroti natura și cultura locală; atât din perspectiva vizitatorilor, cât și a comunităților locale.

Ne propunem să dezvoltăm o strategie durabilă de conservare și protejare a ariilor naturale și a tradițiilor locale, bazată pe colaborare și reducerea impactului negativ.

#### **Valori**

Respectul pe care îl arătăm față de natură, față de comunitățile pe care le vizităm, este același pe care îl purtăm pentru noi înșine. Un stil de viață sănătos implică alegeri conștiente, iar unde altundeva te poți apropia de tine însuși, dacă nu în natură.

Credem în puterea trupurilor istovite și a minților liniștite, în bucuria descoperirii și a redescoperirii, în nostalgia lucrurilor simple.

#### **Ghidul de bune practici**

Ghidul de bune practici pentru amenajarea traseelor de drumeție pedestră, a traseelor tematice și a celor tematice de cicloturism în zona montană și colinară în județul Sibiu vine în întâmpinarea tuturor celor care doresc să amenajeze sau să contribuie la amenajarea unui traseu, cu câteva reglementări de bază, astfel încât parcursul amenajării traseului să fie unul simplu de urmat, ușor de aplicat, și să ofere totodată informații cu privire la standardele de amenajare a unui traseu de drumeție, a unui traseu experiență sau a unui traseu de cicloturism în zona montană și colinară în județul Sibiu.

Un traseu de drumeție, fie pedestră, fie de cicloturism, trebuie în primul rând să fie un traseu practicabil în siguranță, să dispună de o potecă amenajată, lină și îngrijită, astfel încât publicul larg să se bucure de experiența unei drumeții fără pericole. Pentru a nu obstructiona peisajul natural și pentru a evidenția detaliile traseelor ce țin de natura locurilor, potecile trebuie marcate într-un mod cât mai unitar, iar marcajele trebuie să se integreze în peisajul de drumeție, fără a atrage atenția drumețului.

Marcajele sunt utilizate cu scopul de a oferi orientare turistică de-a lungul traseului, de aceea vor fi amplasate după reguli clare, urmând prevederile legale în vigoare în România, reglementate prin HG 77/2003 privind instituirea unor măsuri pentru prevenirea accidentelor montane și organizarea activității de salvare în munți. De asemenea, și signalistica va urma reguli de estetică și dimensiuni standard în funcție de zonă, colinară sau montană, cu scopul de a se integra în peisajul de drumeție și a oferi nu doar orientare turistică și informații de-a lungul traseului de drumeție, dar și o experiență vizuală a traseului neutră, de-a lungul căreia vor fi valorificate peisajele naturale.

Pentru a fi practicabil, un traseu de drumeție trebuie întreținut de două ori pe an cel puțin, de către un administrator al acestuia, care se va îngriji de el cu prudența și diligența unui bun proprietar: marcajele trebuie reînprospătate mereu și orice avarie trebuie corectată cât mai repede din momentul sesizării acesteia, potecile de drumeție pedestră și de cicloturism trebuie curățate frecvent pentru a nu pune turiștii în pericol, iar mobilierul, podețele și podurile trebuie să fie menținute în stare utilizabilă de-a lungul întregului an.

Calitatea surselor de apă din izvoarele întâlnite pe traseele de drumeție din județul Sibiu va fi testată frecvent, iar rezultatele vor fi puse la dispoziția turiștilor, la fața locului.

Mobilierul utilizat pe traseul de drumeție în județul Sibiu va fi unul unitar, realizat din lemn, după modelul întâlnit în acest ghid. Nu se vor amplasa coșuri de gunoi pentru turiști de-a lungul traseului, pentru a evita situațiile în care animalele sălbatice s-ar putea apropia de traseul de drumeție.

Fiecare traseu va dispune la începutul acestuia de un regulament afișat pe un panou realizat după o grafică unitară, urmând anumite reguli de estetică și dimensiuni standard, astfel încât turiștii să fie informați cu privire la tipul de traseu, gradul de dificultate și regulile de bună purtare pe parcursul drumeției.

Ne dorim ca, prin acest regulament, să îmbunătățim experiența turiștilor pe traseele de drumeție pedestră și de cicloturism din județul Sibiu, să creăm infrastructura unor poteci realizate la standarde europene și să dezvoltăm astfel o rețea a traseelor de drumeție din județul Sibiu bazată pe unitate, având în prim plan descoperirea ariilor naturale pe care le are de oferit județul nostru, într-un mod cât mai simplu și mai sigur.

## **Art. 1 Definirea unui traseu de drumeție**

(1) Traseele de drumeție din județul Sibiu se împart în următoarele 4 categorii:

**a) Traseul de drumeție pedestră național, omologat, din zona montană:** Este un traseu turistic prestabilit din zona montană, omologat conform legislației în vigoare de către autoritățile competente, ce prezintă interes și face legătura între două sau mai multe obiective, este accesibil atât vara cât și iarna, evită zonele favorabile producerii avalanșelor de zăpadă, alunecărilor de teren sau căderilor masive de pietre, nu necesită construirea prea multor amenajări și permite îmbunătățirea potecii și, nu traversează zone întinse de grohotișuri sau de mlaștini.

Scopul potecilor turistice din zona montană este să asigure accesul la cabane, și să pună în valoare peisajul natural, sau al a unor obiective deosebite, de interes turistic. Ele în general sunt astfel concepute și amenajate, încât să asigure circulația turiștilor în condiții de cât mai bună securitate.

**b) Traseul de drumeție pedestră de interes local, din zona colinară:** Este un traseu turistic prestabilit din zona colinară, realizat cu avizul Serviciului Public Județean Salvamont, cu avizul unităților administrativ teritoriale și cu acordul proprietarilor de teren de pe axa sa, ce prezintă interes și face legătura între două sau mai multe obiective, este accesibil atât vara cât și iarna, evită zonele nepracticabile, nu necesită construirea prea multor amenajări și permite îmbunătățirea potecii și, nu traversează zone întinse de grohotișuri sau de mlaștini. Scopul potecilor turistice din zona colinară este să pună în valoare peisajul natural, sau obiective deosebite, de interes turistic. Ele în general sunt astfel concepute și amenajate, încât să asigure circulația turiștilor în condiții de cât mai bună securitate.

**c) Traseul de drumeție tematic:** Este un traseu turistic prestabilit din zona colinară sau montană, realizat cu avizul Serviciului Public Județean Salvamont, cu avizul unităților administrativ-teritoriale și cu acordul proprietarilor de terenuri de pe axa sa, ce prezintă interes și face legătura între două sau mai multe obiective și care dispune de-a lungul său de elemente de infrastructură de vizitare, educație, observare și conștientizare cu o anumită temă specific aleasă în funcție de zona în care acesta se află sau de alte elemente naturale pe care acesta ar putea să le evidențieze. Un traseu de drumeție tematic este menit să creeze o experiență turistică de-a lungul său. Traseul de drumeție tematic se poate suprapune total sau parțial cu traseul de drumeție pedestră național, din zona montană sau de drumeție pedestră, de interes local, din zona colinară.

**d) Traseul tematic de cicloturism:** Este un traseu turistic prestabilit din zona colinară sau montană, realizat cu avizul Serviciului Public Județean Salvamont și cu avizul unităților administrativ teritoriale și cu acordul proprietarilor de teren de pe axa sa, ce prezintă interes și face legătura între două sau mai multe obiective și care dispune de-a lungul său de elemente de infrastructură special dedicate parcurgerii unei experiențe turistice cu bicicleta în natură. Traseele de cicloturism din județul Sibiu se împart în trasee de tip velo și trasee de tip MTB/Mountainbike:

**1. Traseele de tip velo** sunt trasee ușor accesibile publicului larg, fără un nivel de pregătire sportivă, accesibile cu o bicicletă de tip trekking sau mountainbike încărcată cu bagaje. Nivelul de dificultate va fi unul redus, cu înclinație de cel mult 10% a traseului, accesibil și copiilor. Traseele de tip velo nu necesită utilizarea unui echipament specializat, sportiv și poate fi parcurs de publicul larg cu un echipament de drumeție sau sport simplu. Traseele de tip velo vor parcurge în genere zone colinare, apropiate de localități sau pe malul râurilor.

**2. Traseele de tip MTB/Mountainbike** sunt trasee medii sau grele ca dificultate, care necesită cel puțin o pregătire sportivă medie, accesibile exclusiv cu o bicicletă de tip mountainbike. Traseele de tip MTB necesită utilizarea unui echipament specializat sportiv și nu pot fi parcurse de publicul larg decât cu un echipament sportiv special.

(2) Pentru a propune, marca și construi un traseu de drumeție pedestră fie în zona montană, fie în cea colinară, un traseu tematic sau unul tematic de cicloturism în județul Sibiu este nevoie de avizul Serviciului Public Județean Salvamont Sibiu și de avizul Consiliului Județean Sibiu prin Asociația Județeană de Turism Sibiu.

(3) Pentru a crea un traseu de drumeție pedestră, unul tematic sau tematic de cicloturism în județul Sibiu, acesta trebuie să îndeplinească următoarele criterii:

a) să fie accesibil dintr-un punct de transport în comun;

- b) să fie accesibil cu automobilul personal și să dispună de spații organizate de parcare la începutul traseului;
- c) să ofere turistului experiența unui traseu de drumeție practicabil;
- d) să respecte toate standardele de marcare și signalistică definite prin Ghidul de bune practici de amenajare a traseelor de drumeție pedestră și de cicloturism în zona montană și colinară a județului Sibiu, pentru a nu interveni vizual în peisajul natural cu marcaje și signalistică, dar și pentru a respecta standardele internaționale de semnalizare a traseelor de drumeție;
- e) să fie adaptat dorințelor și cerințelor specifice grupurilor țintă de utilizatori ai drumului: trasee accesibile familiilor, trasee sportive, definirea gradelor de dificultate, trasee de tip velo sau MTB în cazul traseelor cicloturistice;
- f) să se încadreze în durata de parcurgere a unui traseu de o zi sau de o jumătate de zi;
- g) să fie un traseu tip buclă sau un traseu liniar, cu o bună modalitate de conexiune la transportul public;
- h) să înceapă și să se termine în puncte bine definite;
- i) să dispună de un marcaj și ghidaj al drumului conform reglementărilor în vigoare, fără greșeli, bine întreținut, realizat după principiul de a nu permite nimănui să se piardă pe traseu;
- j) să fie conectat la rețeaua traseelor de drumeție locale/județene/naționale;
- k) să aibă solul foarte bine întreținut și să se efectueze acțiuni de îngrijire a drumului de două ori pe an, primăvara și toamna și ori de câte ori este nevoie, pentru a nu permite situația în care turiștii să se poată accidenta pe traseu. Atunci se vor îndepărta crengi, bolovani, rădăcini, bușteni de pe traseu cu prilejul acțiunilor de întreținere;
- l) să aibă facilități foarte bine amenajate pe traseu în locurile unde este necesar acest lucru: punctele de trecere peste râuri să fie amenajate pentru a menține turiștii în siguranță și a facilita trecerea ușoară peste zona de apă curgătoare, podurile și podețele să fie într-o stare funcțională, practicabilă, izvoarele să fie bine semnalizate. De asemenea, se vor repara cu prilejul acțiunilor de întreținere toate lucrările de infrastructură necesare: acoperirea gropilor apărute, lucrări de drenare a apelor, întreținerea podețelor, întreținerea amenajării izvoarelor;
- m) să dispună de o potecă practicabilă, recognoscibilă (să se vadă firul potecii).

## **Art. 2 Planificarea și avizarea unui traseu de drumeție în județul Sibiu**

(1) Un traseu de drumeție se va planifica în calupuri de câte 5 kilometri, pe cât posibil, după următoarele reguli:

- a) să dispună de poteci ușor practicabile, într-un cadru natural cel puțin 1.000 de metri continuu. (La peste 1.500 de metri altitudine, se consideră valoarea ideală ca fiind dublul acestei valori, adică 2.000 de metri continuu);
- b) să nu aibă mai mult de 1.500 de metri continuu de porțiuni greu practicabile și nu mai mult de 5% din întreg traseul;
- c) să aibă maximum 500 de metri continuu de drum asfaltat, din beton sau drum acoperit de bolovani de-a lungul său;
- d) să nu se intersecteze cu un drum circulat de mașini pe o porțiune mai mare de 50 de metri continuu;
- e) să nu treacă în paralelul unui drum de mașină pe o porțiune mai mare de 300 de metri;

- f) să dispună de cel puțin două panouri de orientare cu hartă pe care se menționează durata traseului, dificultatea acestuia și destinația;
- g) să ofere diversitate în cel puțin 3 puncte ale sale;
- h) să dispună de zone de liniște naturală pe o distanță de cel puțin 1.000 de metri continuu;
- i) să dispună de cel puțin 1 sursă de apă;
- j) să dispună de cel puțin 1 element de atractivitate naturală.

**Art. 3 Grade de dificultate a traseelor de drumeție pedestră din zona montană și cea colinară din județul Sibiu, a traseelor de drumeție tematice și a traseelor tematice de cicloturism**

(1) Pentru asigurarea uniformității simbolul descrierii gradului de dificultate pentru traseele de drumeție pedestră din zona montană și cea colinară din județul Sibiu va îndeplini următoarele condiții de detaliu tehnic:

- a) Se va utiliza pentru semnalizarea specificului traseului de drumeție simbolul drumețului pentru trasee de drumeție pedestră după șablonul specific din prezentul ghid, care va indica gradul de dificultate a pantei de urcare dar și de coborâre a traseului de drumeție din zona montană și cea colinară;
- b) Se va utiliza pentru semnalizarea specificului traseului de cicloturism simbolul bicicletei pentru trasee tematice de cicloturism după șablonul specific din prezentul ghid, care va indica gradul de dificultate a pantei de urcare dar și de coborâre a traseului de cicloturism din zona montană și cea colinară;
- c) Simbolul se va încadra într-un patrat alb cu contur negru de dimensiunea 10 cm x 10 cm;
- d) Simbolul va fi realizat obligatoriu cu culoare neagră pe fundal alb (*fig. 1*);
- e) Simbolul ce indică gradele de dificultate a unui traseu de drumeție pedestră din zona montană și cea colinară și a unui traseu tematic de cicloturism în județul Sibiu va fi amplasat doar pe panourile de semnalizare a traseului la începutul și finalul traseului și eventual în punctele intermediare/de belvedere ale traseului, acolo unde este cazul.

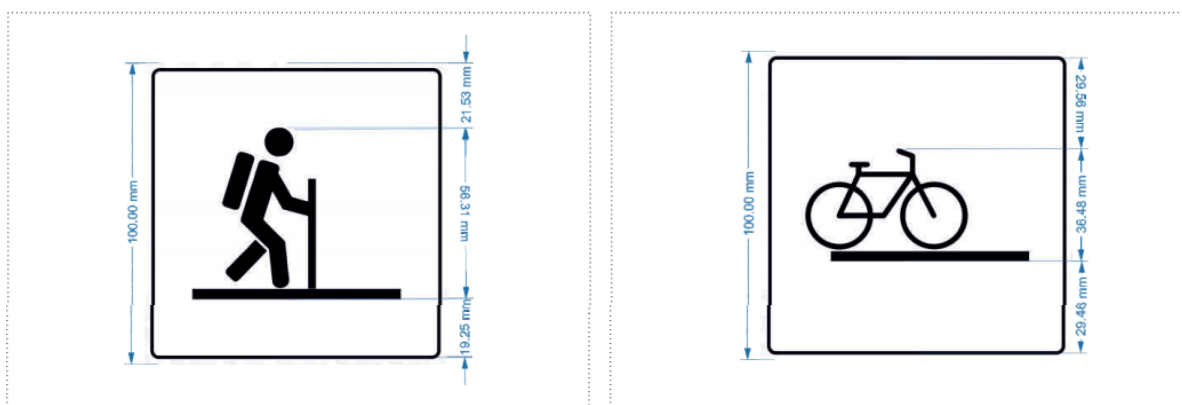

Fig.1

(2) Gradele de dificultate a unui traseu de drumeție pedestră vor fi definite astfel (*fig. 2*):

- a) grad lejer ca dificultate – traseul durează aproximativ 3-6 h, cu o diferență de nivel între 300-700 m – nivel de dificultate redus;
- b) grad mediu ca dificultate - traseul durează aproximativ 4-8 h, cu o diferență de nivel între 500-1.000 m – nivel de dificultate mediu;
- c) grad mare ca dificultate - traseul durează aproximativ 5-9 h, cu o diferență de nivel între 800-1.500 m – nivel de dificultate mare.



- grad lejer ca dificultate – traseul durează aproximativ 3-6 h, cu o diferență de nivel între 300-700 m – nivel de dificultate redus;

- grad mediu ca dificultate - traseul durează aproximativ 4-8 h, cu o diferență de nivel între 500-1.000 m – nivel de dificultate mediu;

- grad mare ca dificultate - traseul durează aproximativ 5-9 h, cu o diferență de nivel între 800-1.500 m – nivel de dificultate mare.

Fig.2

(3) Gradele de dificultate a unui traseu tematic de ciclaturism vor fi definite astfel (fig. 3)

a) grad lejer ca dificultate – traseul este unul lin, construit pe un teren ușor practicabil, și va permite asigurarea deplasării bicicletei prin pedalare pe întregul parcurs al ciclotraseului, depășirea și circulația simultană în ambele sensuri inclusiv pentru biciclete cu bagaje și remorci de până la 1 m lățime;

b) grad mediu ca dificultate – traseul, deși localizat în zona colinară, este construit pe un teren ușor practicabil, care va permite asigurarea deplasării bicicletei prin pedalare pe întregul parcurs al ciclotraseului, depășirea și circulația simultană în ambele sensuri inclusiv pentru biciclete cu bagaje și remorci de până la 1 m lățime;

c) grad mare ca dificultate - traseul este unul localizat în zona montană, îngust, nu permite depășirea și circulația simultană în ambele sensuri, prezintă pante mari de urcare sau/și de coborâre și este construit pe un teren greu practicabil care prezintă elemente precum rădăcini sau pietriș de-a lungul său.

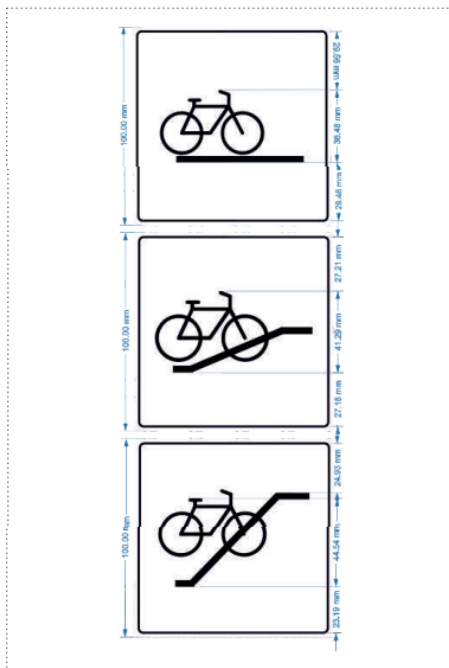

Fig.3

- grad lejer ca dificultate – traseul este unul lin, construit pe un teren ușor practicabil, și va permite asigurarea deplasării bicicletei prin pedalare pe întregul parcurs al ciclotraseului, depășirea și circulația simultană în ambele sensuri inclusiv pentru biciclete cu bagaje și remorci de până la 1 m lățime;
- grad mediu ca dificultate – traseul, desi localizat în zona colinară este construit pe un teren ușor practicabil, care va permite asigurarea deplasării bicicletei prin pedalare pe întregul parcurs al ciclotraseului, depășirea și circulația simultană în ambele sensuri inclusiv pentru biciclete cu bagaje și remorci de până la 1 m lățime;
- grad mare ca dificultate - traseul este unul localizat în zona montană, îngust, nu permite depășirea și circulația simultană în ambele sensuri, prezintă pante mari de urcare sau/și de coborâre și este construit pe un teren greu practicabil care prezintă elemente precum rădăcini sau pietriș de-a lungul său.

#### Art. 4 Reglementări

- (1) Accesul public în pădure este permis numai în zone amenajate și pe trasee marcate în acest sens.
- (2) Accesul public cu bicicleta este permis pe drumurile forestiere și poteci/trasee marcate și amenajate, pe răspunderea celui care intră, dar cu respectarea condițiilor stabilite de administratorul fondului forestier/proprietar, după caz.
- (3) Toate traseele de drumeție pedestră din județul Sibiu, cele tematice și cele tematice de cicloturism vor fi planificate și amenajate doar cu avizul Serviciului Public Județean Salvamont Sibiu și cu avizele unităților administrativ-teritoriale pe ale căror teritorii le traversează și cu avizul proprietarilor terenurilor pe care traseul turistic îl traversează.
- (4) Menținerea traseelor turistice din județul Sibiu va fi realizată de către organizația care amenajează traseul pe bază de parteneriat pe o perioadă definită de timp, cu posibilitatea de a reînnoi parteneriatul în cazul în care traseul este întreținut la standardele impuse de unitatea administrativ-teritorială.
- (5) Toate traseele de drumeție pedestră din zona montană vor fi omologate de către autoritățile competente urmând reglementările în vigoare.

#### Art. 5 Sancțiuni

- (1) În cazul nerespectării prevederilor din Ghidul de bune practici pentru realizarea traseelor turistice de drumeție pedestră sau de cicloturism de tip velo și MTB în zona montană și colinară în județul Sibiu, menținerea traseului amenajat va putea fi retribuită de către unitatea administrativ-teritorială unei alte organizații specializate care să întrețină pe termen definit traseul, prin respectarea recomandărilor din prezentul ghid referitoare la întreținerea traseelor, în baza unui contract de parteneriat.

#### Secțiunea 2. Marcajele turistice de pe traseele de drumeție pedestră din zona montană și cea colinară, de pe traseele tematice și de pe traseele tematice de cicloturism din județul Sibiu

## **Art. 6 Generalități**

(1) Prin marcaj turistic se înțelege un semn sau un ansamblu de semne realizate pe copaci, stânci sau alte suprafețe, sau pe plăci de signalistică special dedicate pentru marcaje, pentru a indica turiștilor un anumit drum sau traseu turistic de drumeție.

(2) Urmărind marcajele, turiștii se pot deplasa de la un obiectiv la altul fără a se rătăci. Marcajele turistice sunt figurate și pe hărți, iar turiștii își pot astfel planifica traseul, în funcție de marcajul ales, pentru a uni două puncte între ele (originea și destinația).

(3) Un marcaj turistic de drumeție realizat corect:

a) asigură accesibilitatea în siguranță a traseului și orientarea facilă de-a lungul acestuia;

b) nu intervine în peisajul natural al traseului.

(4) Marcajele turistice de drumeție din județul Sibiu vor fi realizate unitar, cu respectarea dimensiunilor standard impuse de reglementările în vigoare, respectând un șablon de încadrare, fără greșală, într-un mod planificat și ordonat.

(5) Marcajele turistice de drumeție din județul Sibiu vor fi utilizate unitar de-a lungul tuturor traseelor de drumeție pedestră din zona montană, din zona colinară, pe traseele tematice și pe traseele dedicate cicloturismului.

(6) Marcajele turistice vor fi întreținute pe fiecare traseu de două ori pe an. Recomandăm ca marcajele să fie verificate și revizuite o dată în luna aprilie/mai și o dată în luna septembrie/octombrie. Tot atunci, vor fi îndepărtate cu grijă față de natură și eventuale crengi sau plante (mușchi) de pe suprafața marcajului, sau altele necesare, pentru a asigura vizibilitatea maximă a acestuia.

(7) Dacă se constată de-a lungul anului că marcajele turistice au fost acoperite de crengi sau plante, acestea se vor îndepărta cu grijă față de natură în orice moment, pe întreg parcursul anului.

## **Art. 7 Amplasarea marcajelor**

((1) Marcajele turistice vor fi realizate în ambele sensuri de mers ale traseului, pe aceeași parte a drumului.

(2) Marcajele turistice se vor amplasa astfel încât traiectoria drumului să fie una cursivă, fără întreruperi, ușor de urmărit și de găsit. Din dreptul unui marcaj trebuie să se vadă următorul, fără a avea dificultăți în a-l percepe (câmp vizual întrerupt de crengi, copaci, alte elemente perturbatoare).

(3) În cazul intersecțiilor, marcajul următor se va amplasa astfel încât să fie vizibil din intersecție și astfel încât direcția traseului să poată fi urmărită în mod clar.

(4) Numărul și densitatea marcajelor necesare depinde de tipul de traseu și se va realiza fie pe lungimi de câte 50 de metri, pe trasee care nu sunt liniare sau nu dispun de vizibilitate (fig. 4), fie pe lungimi de 200 de metri pe trasee largi, liniare, cu vizibilitate mare (fig. 5).

(5) În intersecții sau zone cu schimbare bruscă de direcție, se va adăuga o săgeată simplă, de culoare albă, sub marcajul turistic, indicând direcția traseului (fig. 6, fig. 7).

(6) Marcajele turistice se vor amplasa mereu în punctul cu maximă vizibilitate din direcția de mers a traseului: la 90 grade sau 45 de grade față de axa drumului (fig. 8).

(7) La intrarea într-o pădure sau la schimbarea specificului traseului, se va amplasa obligatoriu marcajul turistic (fig. 9).

(8) Înainte de realizarea marcajului, locul respectiv va fi curățat cu o perie de sârmă.

(9) Marcajele turistice vor fi amplasate la 1,5 m - 2 m înălțime, în funcție de locul care oferă cea mai mare vizibilitate.

(10) Marcajele turistice care necesită ștergere vor fi acoperite cu vopsea de culoarea suprafeței pe care se află marcajul (maro pentru scoarța copacului, gri pentru stâncă) iar pe locul acoperit, pe vopsea va fi aplicat pământ de la fața locului. Acest lucru va facilita creșterea unor plante sau mușchi pe suprafața al cărui marcaj se dorește a fi șters și vor acoperi vopseaua aplicată.

### Art. 8 Frecvența marcajelor

(1) Marcajele turistice pe traseele de drumeție pedestră din zona montană și cea colinară din județul Sibiu se vor efectua în general la o distanță de 50 de metri pe trasee care nu sunt liniare sau nu dispun de vizibilitate (fig. 4), sau la o distanță de 200 de metri pe trasee largi, liniare, cu vizibilitate mare (fig. 5);

(2) În cazul unei intersecții sau a unei schimbări de direcție, marcajul se va efectua la fiecare 50 de metri în ambele sensuri și se va adăuga sub marcaj o săgeată de direcționare simplă, de culoare albă, sub marcajul turistic, indicând direcția traseului (fig. 6, fig. 7).

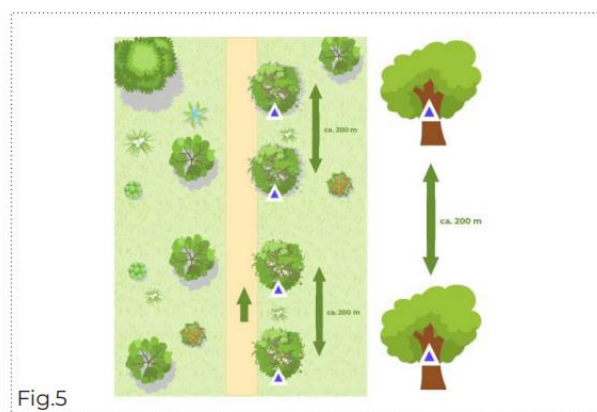
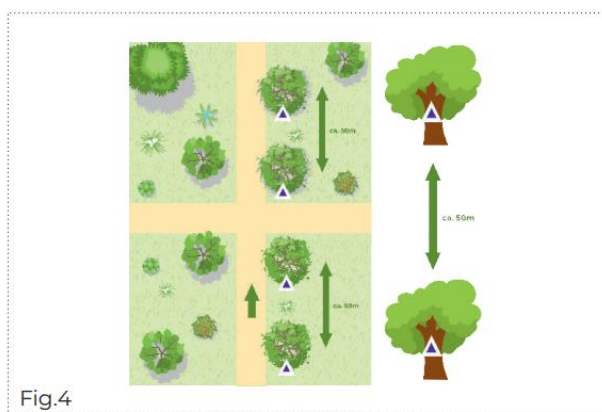

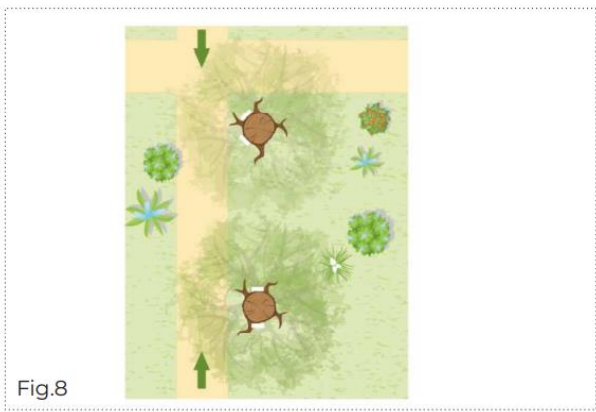

Fig.8



Fig.9

### Art. 9 Exemple ale poziționării marcajelor turistice

(1) Marcajele turistice se vor amplasa mereu în punctul cu maximă vizibilitate din direcția de mers a traseului: la 90 grade sau 45 de grade față de axa drumului (fig. 10);

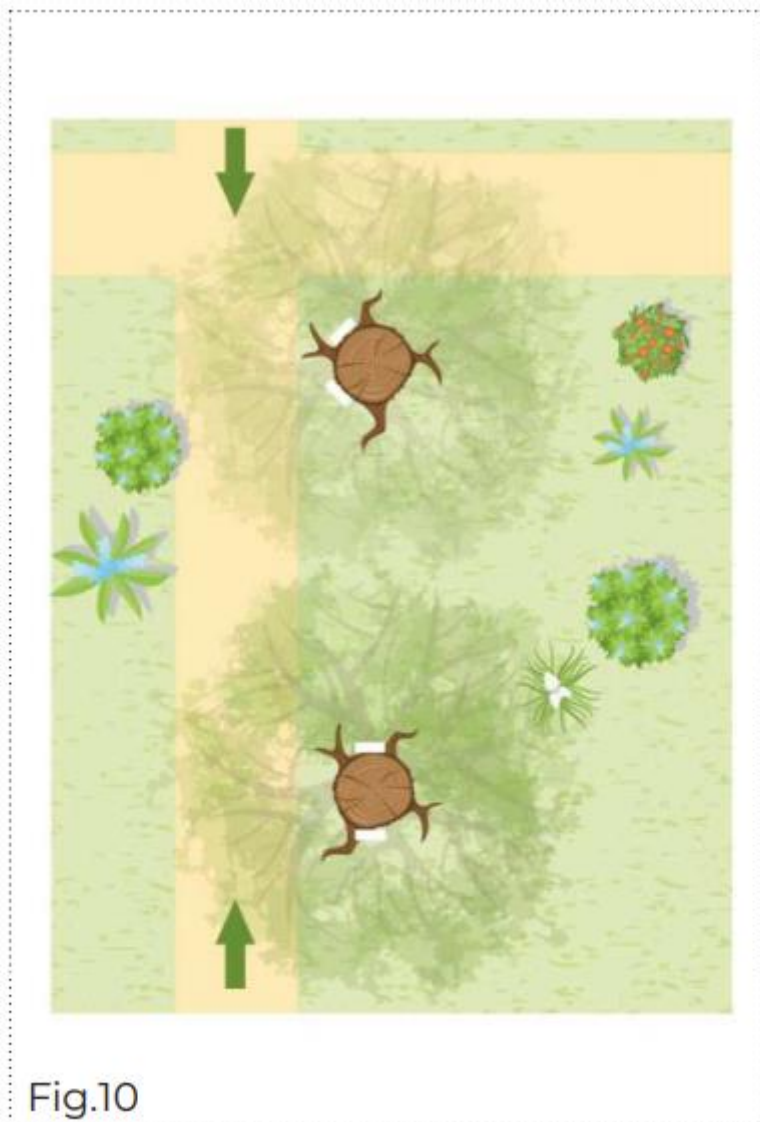

Fig.10

(2) Marcajul turistic se va amplasa în general pe aceeași parte a potecii de drumeție, pentru ambele sensuri de mers, acolo unde traseul este unul liniar, fără intersecții și fără schimbări bruște de direcție (fig.11 );

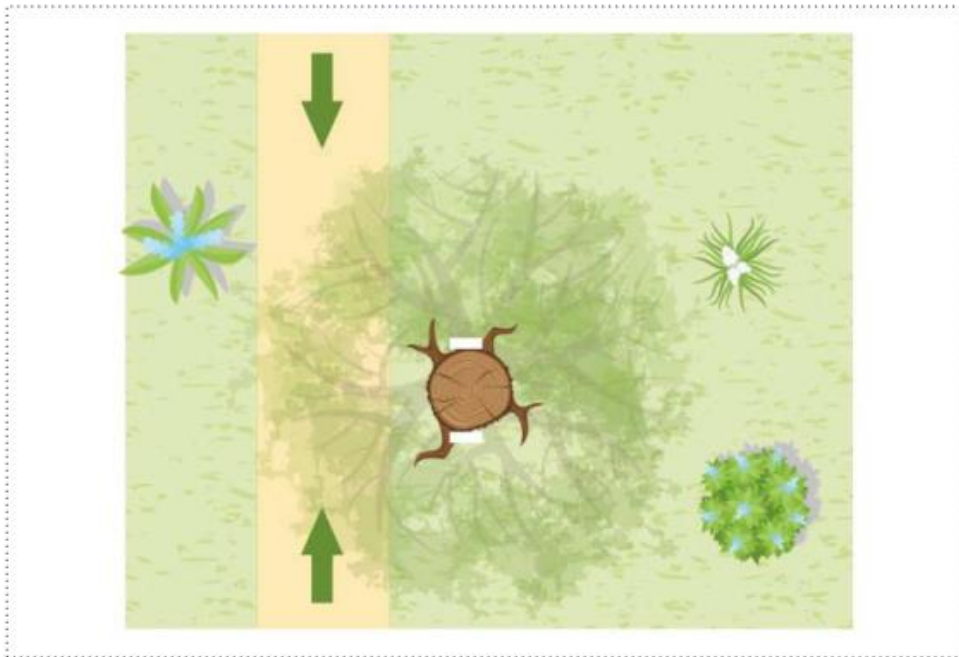

Fig.11

(3) În zonele cu intersecții, marcajele turistice se vor amplasa astfel încât să fie vizibile din fiecare unghi al intersecției (fig. 12, fig. 13);

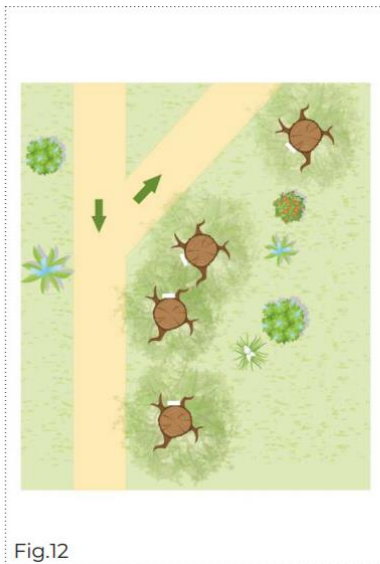

Fig.12

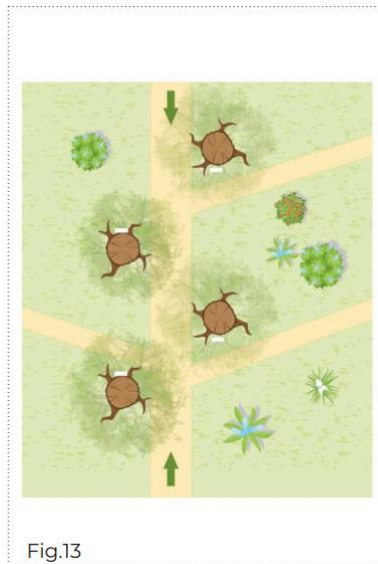

Fig.13

(4) La intrarea într-o pădure sau la schimbarea specificului traseului, se va amplasa obligatoriu marcajul turistic (fig.14);

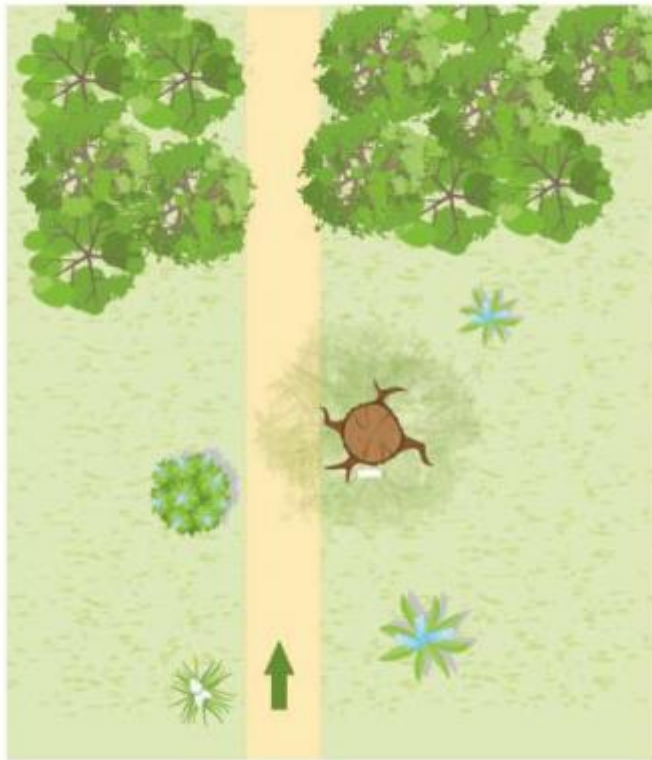

Fig.14

(5) Tipologia săgeților de direcționare care se vor utiliza pentru marcarea traseului va fi precum urmează (fig. 15, fig 16);

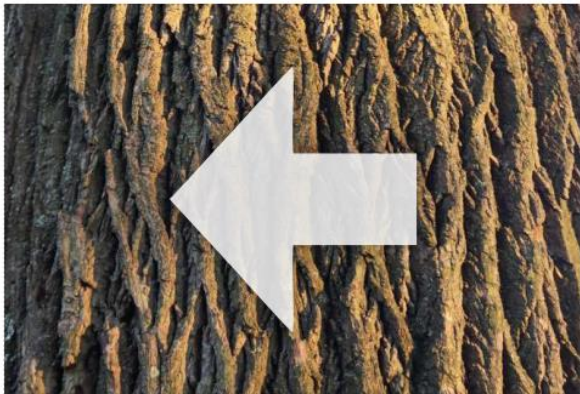

Fig.15

Schimbarea direcției traseului către partea stângă sau partea dreaptă pe un drum perpendicular - 90 grade



Fig.16

Continuarea direcției traseului drept înainte - se va utiliza doar în cazurile care indică confuzie cu privire la direcția de mers

*\*Notă: Nu se vor utiliza alte tipuri de săgeți decât cele simple, de culoare albă, realizate după șablonul predefinit, care indică o singură direcție.*

#### **Art. 10 Modalitatea de executare a marcajelor turistice pe traseele de drumeție pedestră din zona montană și colinară a județului Sibiu**

(1) În județul Sibiu, se vor utiliza marcaje realizate cu ajutorul unui șablon predefinit, cu respectarea dimensiunii șablonului indiferent de situație și se vor amplasa pe copaci, stânci, sau pietre, după caz, în funcție de regulile de marcarea a traseelor turistice din județul Sibiu.

(2) În cazul în care scoarța copacului este foarte groasă, se va opta pentru refacerea conturului marcajului, după șablon, manual, cu ajutorul unei pensule.

*Notă: În cazul în care nu se va putea realiza marcajul la dimensiunea stabilită prin șablon, se va alege, în cazurile în care nu există nicio altă opțiune, adaptarea dimensiunii marcajului pentru suprafața pe care se va realiza acesta (piatră, pom subțire, stâncă ascuțită).*

*Notă: Nu se vor realiza niciun marcaj și nicio săgeată cu mâna liberă, fără utilizarea șablonului.*

## Exemplu de realizare a marcajelor turistice (fig. 17)

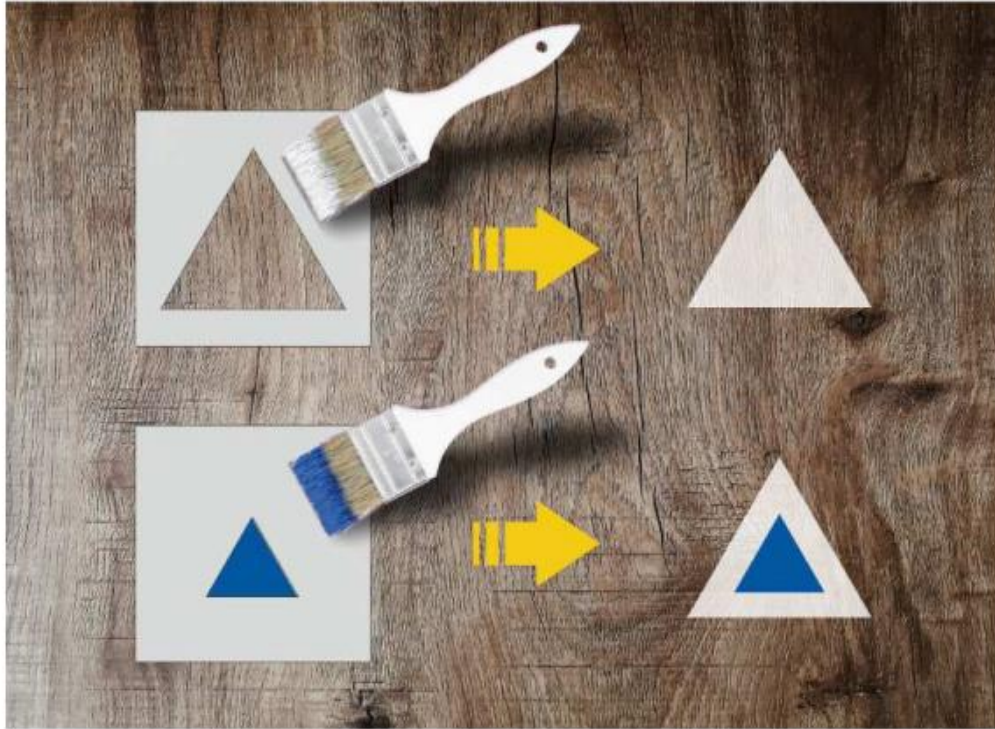

Fig.17

### **Art. 11 Cazuri în care vor fi alăturate mai multe marcaje în același loc**

În cazul în care este necesară adăugarea mai multor marcaje pe traseul turistic propus, acestea vor respecta ordinea priorității în funcție de importanța lor și de statutul lor legislativ, după cum urmează:

- a) Vor avea prioritate marcajele turistice predefinite prin HG 77/2003;
- b) În linia priorităților, pe poziția doi, sub marcajele standard, se vor așeza săgețile de direcționare;
- c) În linia priorităților, pe poziția trei, se vor așeza eventuale alte simboluri proprii ale traseului conform celor de mai jos, cu detalii privind pericolele aferente pe traseu:
  1. A - pericol de avalanșă
  2. C - cornișe pe traseu
  3. D - dificultăți alpine (pasaje, săritori)
  4. M - condiții meteo ce pot influența substanțial parcursul
  5. O - orientare dificilă
  6. P - pantă mare și alunecoasă

### **Art. 12 Efectuarea unui marcaj turistic**

**(1) Etapa 1:** stabilirea și pregătirea locului pentru marcaj: coordonatorul de traseu, respectiv reprezentantul Serviciului Public Județean Salvamont sau reprezentantul organizației care administrează traseul, va porni primul pe traseu și va pregăti fiecare spațiu pe care urmează să fie executat un marcaj, după cum urmează:

- a) Se va alege locul pentru marcaj;
- b) Se va curăța locul cu peria de sârmă;
- c) Se va semnaliza locul unde urmează a fi amplasat marcajul după regulile generale ale marcajelor, printr-un punct alb realizat cu spray;
- d) Se va semnaliza unde este cazul și locul unde urmează a fi amplasată o săgeată de direcționare, după regulile generale ale marcajelor, printr-un punct alb realizat cu spray.

**(2) Etapa 2:** realizarea fundalului alb pentru marcajul turistic și realizarea săgeților de direcționare, unde este cazul: pentru realizarea fundalului alb pentru marcajul turistic și pentru realizarea săgeților de direcționare, unde este cazul, este nevoie de o echipă de 2 persoane care vor acționa precum urmează:

- a) Fundalul alb se va realiza în locul indicat printr-un punct alb de coordonatorul de traseu, respectiv reprezentantul Serviciului Public Județean Salvamont sau reprezentantul organizației care administrează traseul;
- b) Fundalul alb va respecta obligatoriu regula celor 90 grade sau 45 de grade față de axa drumului;
- c) Una din cele 2 persoane va ține șablonul peste suprafața pe care se va realiza marcajul turistic. Cealaltă persoană va colora fundalul de culoare albă;
- d) În cazul în care este necesară realizarea de săgeți, una din cele 2 persoane va ține șablonul peste suprafața pe care se va realiza marcajul săgeții, iar cealaltă persoană va colora săgeata de culoare albă;
- e) Unde este cazul, se va utiliza tehnica vopsirii prin punctare (se va adăuga puțină vopsea pe pensulă și se va colora interiorul conturului șablonului prin punctare cu vopsea);
- f) După ce au terminat de colorat fundalul, cele două persoane vor șterge șablonul cu o cârpă.

*Notă: Nu se va permite scurgerea vopselei pe lângă șablon. În locurile unde vopseaua va curge, se va șterge imediat și se va reface conturul manual, cu pensula.*

**(3) Etapa 3:** realizarea propriu-zisă a marcajului turistic: realizarea propriu-zisă a marcajului turistic se va face la câteva ore distanță sau a doua zi, atunci când fundalul alb s-a uscat. Realizarea propriu-zisă a marcajului turistic se va face folosind șablonul cu forma marcajului, peste fundalul alb.

- a) Marcajul propriu-zis se va realiza peste fundalul alb, conform regulilor generale de realizare a marcajelor;
- b) Una din cele 2 persoane va ține șablonul peste suprafața pe care se va realiza marcajul turistic. Cealaltă persoană va colora forma marcajului cu una dintre culorile predefinite ale marcajului;
- c) Unde este cazul, se va utiliza tehnica vopsirii prin punctare (se va adăuga puțină vopsea pe pensulă și se va colora interiorul conturului șablonului prin punctare cu vopsea);
- d) După ce au terminat de colorat fundalul, cele două persoane vor șterge șablonul cu o cârpă.

*Notă: Nu se va permite scurgerea vopselei pe lângă șablon. În locurile unde vopseaua va curge, se va șterge imediat și se va reface conturul manual, cu pensula.*

**(4) Etapa 4:** finisarea marcajului la nevoie, manual, cu ajutorul unei pensule: în cazul în care este necesar, se va finisa conturul marcajului manual, cu ajutorul pensulei.

**(5) Etapa 5:** curățarea materialelor: la finalul acțiunii, pensulele utilizate se vor împacheta în pungi de plastic pentru a preveni uscarea vopselei iar șabloanele vor fi șterse cu ajutorul unei cârpe. Odată ajunși la finalul traseului, toate pensulele se vor pune într-un recipient cu diluant pentru a putea fi reutilizate, iar șabloanele vor fi șterse cu o cârpă îmbibată în diluant.

**(6) Materiale utilizate:** pentru realizarea marcajelor turistice se vor utiliza:

- a) Șabloanele special create, realizate din plastic flexibil, de dimensiunea indicată mai sus;
- b) Vopsea reflectorizantă;
- c) Pensule de lățimea specifică marcajelor, și anume 3 cm și 5 cm;
- d) Diluant (cutie);
- e) Mănuși pentru protecție;
- f) Perie de sârmă;
- g) Vopsea spray alb.

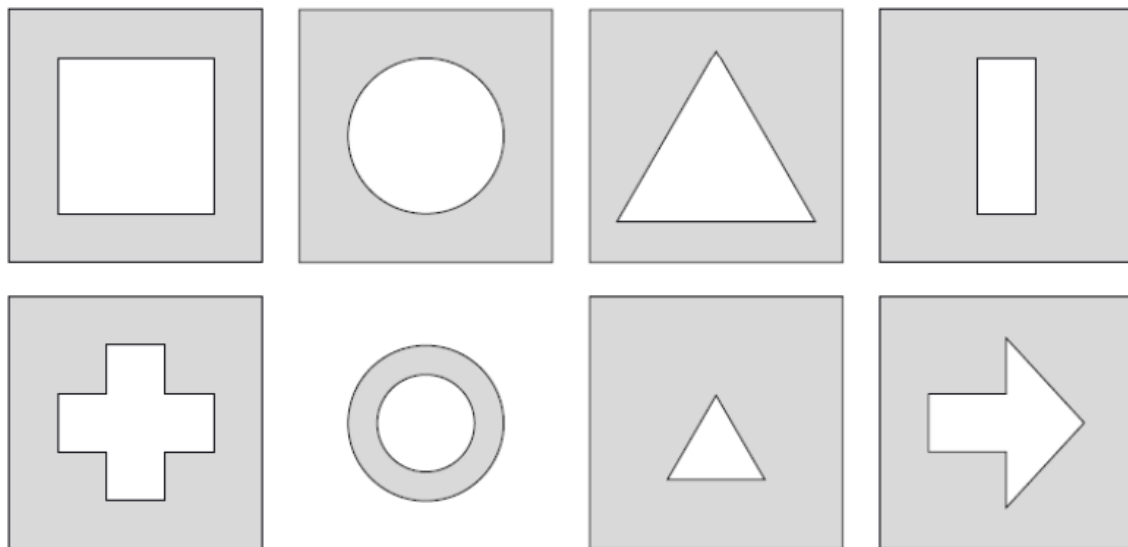

*Fig. 18: Exemplu de set de șabloane realizate din plastic flexibil*

**Art. 13 Marcajele specifice traseelor de drumeție pedestră de pe traseele naționale, omologate, în zona montană**

(1) În România, semnele utilizate pentru marcarea traseelor turistice montane și condițiile de detaliu tehnic pe care acestea trebuie să le îndeplinească pentru asigurarea uniformității și respectării inscripționării unitare sunt următoarele (*fig. 19*):

- a) banda verticală - pe fond alb - pentru marcarea traseelor principale, numite și magistrale, care sunt, de regulă, trasee de creastă;
- b) crucea cu brațe egale - pe fond alb - pentru marcarea traseelor de legătură;
- c) triunghiul echilateral - pe fond alb - și punctul într-un cerc - pe fond alb - pentru marcarea traseelor secundare;

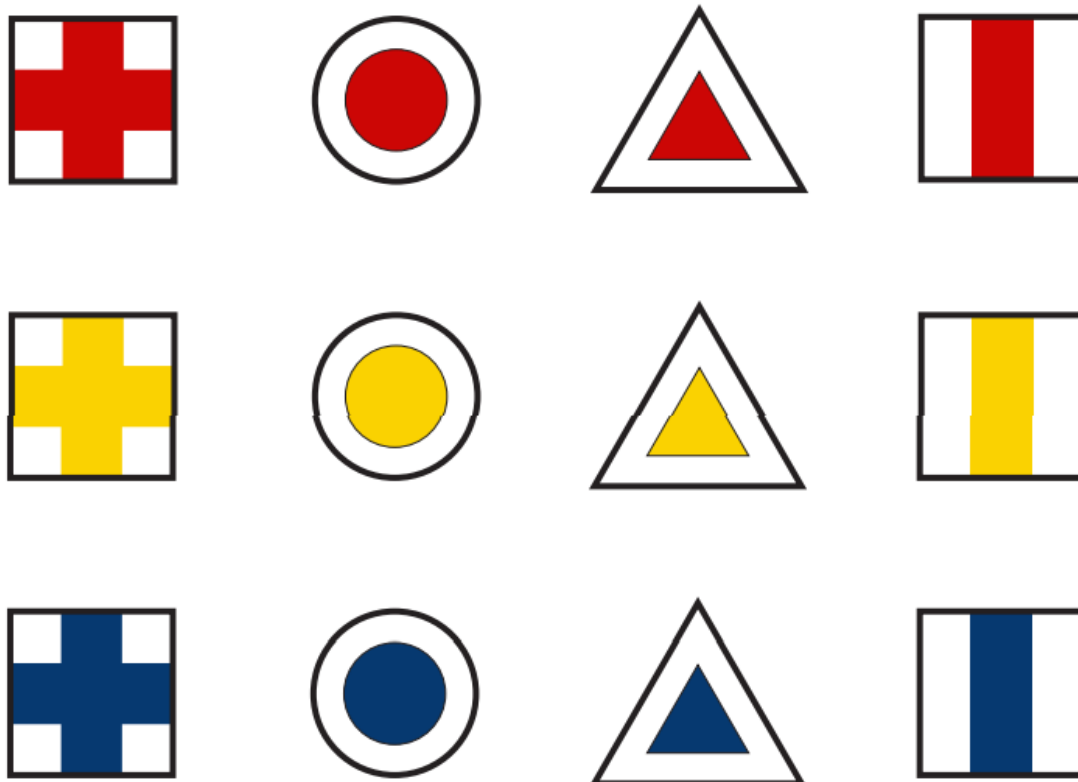

Fig. 19

(2) Semnele de marcaj turistic se vor aplica în ambele sensuri de circulație, de preferință de aceeași parte, la distanțe astfel apreciate încât să fie ușor vizibile de la un semn la altul, perpendicular pe direcțiile de mers și la înălțimea de 1,5-2 m față de sol.

(3) Culorile pentru semnele de marcaj sunt: roșu, galben și albastru, obligatoriu pe fond alb.

(4) Pentru asigurarea uniformității și respectării inscripționării internaționale, semnele de marcaj vor îndeplini următoarele condiții de detaliu tehnic:

a) se vor încadra într-un patrupater imaginar cu laturile de 16 cm;

b) benzile de culoare vor avea o lățime de 6 cm, iar cele de culoare albă, de 5 cm ( $5 + 6 + 5 = 16$  cm);

c) triunghiul cu miezul de culoare va avea laturile de 10 cm, iar banda de culoare albă, de 3 cm ( $3 + 10 + 3 = 16$  cm);

d) punctul de culoare va avea diametrul de 10 cm, iar banda de culoare albă, o lățime de 3 cm ( $3 + 10 + 3 = 16$  cm);

e) crucea de culoare va avea cele doua benzi perpendiculare de 6 cm, iar banda de culoare albă, de 5 cm ( $5 + 6 + 5 = 16$  cm);

f) în golurile alpine și în poienile foarte mari, semnele de marcaj se vor face pe stâlpi confecționați din țevi metalice; stâlpii vor fi vopsiți mai întâi cu grund de protecție, apoi cu vopsea de culoare albă și neagră, în dungii alternative de 30 cm lățime, vor fi prevăzuți la partea inferioară cu gheare pentru fixarea în fundații de beton și apoi, în pământ și la partea superioară, cu o paletă pentru semnele de marcaj;

g) pentru protecția arborilor, semnele de marcaj se vor aplica direct pe copaci, prin vopsire, fiind interzisă fixarea în cuie a altor indicatoare;

h) unde nu este posibilă amplasarea semnelor de marcaj pe stâlpi sau direct pe copaci prin vopsire, se vor utiliza alți suportți din lemn sau borne din lemn conform modelului agreat în prezentul ghid. Pe suportții din lemn sau pe bornele din lemn nu se va utiliza marcajul aplicat prin vopsire, ci prin utilizarea unei plăci de signalistică realizate din material alucobond de 4 mm, de dimensiunea 10x10 cm, fixată pe suportul din lemn sau pe bornă;

i) în zonele stâncoase, greu accesibile, semnele de marcaj se vor aplica pe palete metalice scurte sau pe lespezi plate din piatră, implantate în grămezi de pietre, cimentate, cu o înălțime de 50 cm;

(5) Culorile utilizate pentru marcajele traseelor de drumeție din județul Sibiu vor fi următoarele:

a) Roșu: RAL 3020 Traffic Red

b) Galben: RAL 1026 Luminous Yellow

c) Albastru: RAL 5017 Traffic Blue

(6) Dimensiunea șablonului specific tuturor marcajelor din zona montană și colinară ce vor fi realizate în județul Sibiu (*fig. 20*)

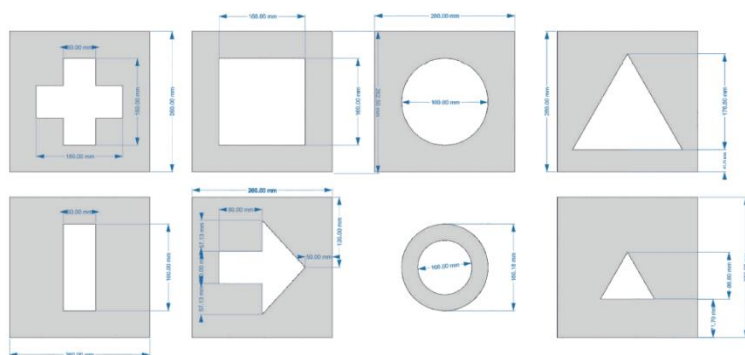

Fig. 20

#### **Art. 14 Marcajele specifice traseelor de drumeție pedestră de pe traseele de interes local în zona colinară a județului Sibiu**

(1) Semnele utilizate pentru marcarea traseelor turistice colinare și condițiile de detaliu tehnic pe care acestea trebuie să le îndeplinească pentru asigurarea uniformității și respectării inscripționării unitare sunt următoarele (*fig. 21*):

a) banda verticală - pe fond galben - pentru marcarea traseelor principale, numite și magistrale;

b) crucea cu brațe egale - pe fond galben - pentru marcarea traseelor de legătură;

c) triunghiul echilateral - pe fond galben - și punctul într-un cerc - pe fond galben - pentru marcarea traseelor secundare;

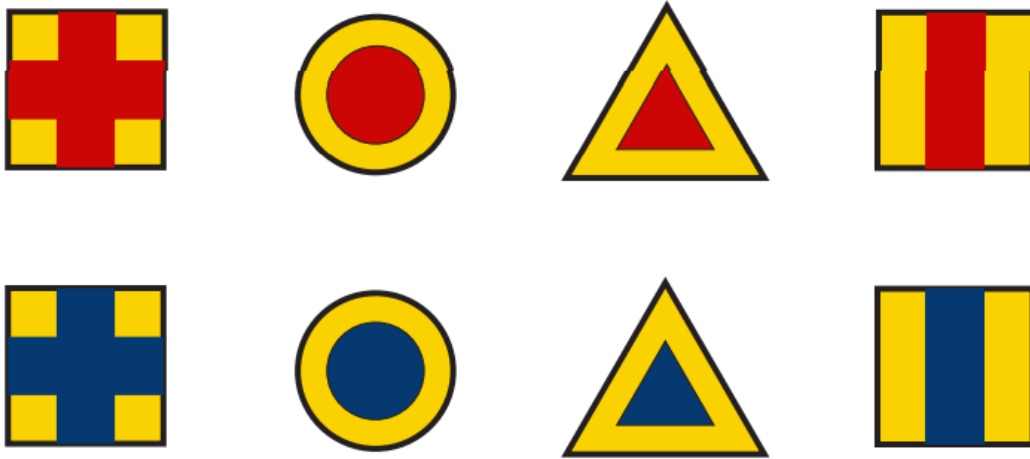

Fig. 21

(2) Semnele de marcaj turistic se vor aplica în ambele sensuri de circulație, de preferință de aceeași parte, la distanțe astfel apreciate încât să fie ușor vizibile de la un semn la altul, perpendiculare pe direcțiile de mers și la înălțimea de 1,5-2 m față de sol.

(3) Culoarele pentru semnele de marcaj sunt: roșu, galben și albastru, obligatoriu pe fond galben.

(4) Pentru asigurarea uniformității și respectării inscripționării unitare, semnele de marcaj vor îndeplini următoarele condiții de detaliu tehnic:

a) se vor încadra într-un patrupater imaginar cu laturile de 16 cm;

b) benzile de culoare vor avea o lățime de 6 cm, iar cele de culoare galbenă, de 5 cm ( $5 + 6 + 5 = 16$  cm);

c) triunghiul cu miezul de culoare va avea laturile de 10 cm, iar banda de culoare galbenă, de 3 cm ( $3 + 10 + 3 = 16$  cm);

d) punctul de culoare va avea diametrul de 10 cm, iar banda de culoare galbenă, o lățime de 3 cm ( $3 + 10 + 3 = 16$  cm);

e) crucea de culoare va avea cele doua benzi perpendiculare de 6 cm, iar banda de culoare galbenă, de 5 cm ( $5 + 6 + 5 = 16$  cm);

f) în poienile foarte mari, semnele de marcaj se vor face pe stâlpi confecționați din țevi metalice; stâlpii vor fi vopsiți mai întâi cu grund de protecție, apoi cu vopsea de culoare albă și neagră, în dungii alternative de 30 cm lățime, vor fi prevăzuți la partea inferioară cu gheare pentru fixarea în fundații de beton și apoi, în pământ și la partea superioară, cu o paletă pentru semnele de marcaj, sau pe borne din lemn, pătrate, de dimensiunea 10 cm x 10 cm;

g) pentru protecția arborilor, semnele de marcaj se vor aplica direct pe copaci, prin vopsire, fiind interzisă fixarea în cuie a altor indicatoare;

h) unde nu este posibilă amplasarea semnelor de marcaj pe stâlpi sau direct pe copaci prin vopsire, se vor utiliza alți suportți din lemn sau borne din lemn conform modelului agreeat în prezentul ghid. Pe suportții din lemn sau pe bornele din lemn nu se va utiliza marcajul aplicat prin vopsire, ci prin utilizarea unei plăci de signalistică realizate din material alucobond de 4 mm, de dimensiunea 10x10 cm, fixată pe suportul din lemn sau pe bornă;

i) în zonele greu accesibile, semnele de marcaj se vor aplica pe palete metalice scurte sau pe lespezi plate din piatră, implantate în grămezi de pietre, cimentate, cu o înălțime de 50 cm;

(5) Culoarele utilizate pentru marcajele traseelor de drumetie din județul Sibiu vor fi următoarele:

a) Roșu: RAL 3020 Traffic Red

b) Albastru: RAL 5017 Traffic Blue

(6) Dimensiunea șablonului specific tuturor marcajelor din zona montană și colinară ce vor fi realizate în județul Sibiu (fig. 22).

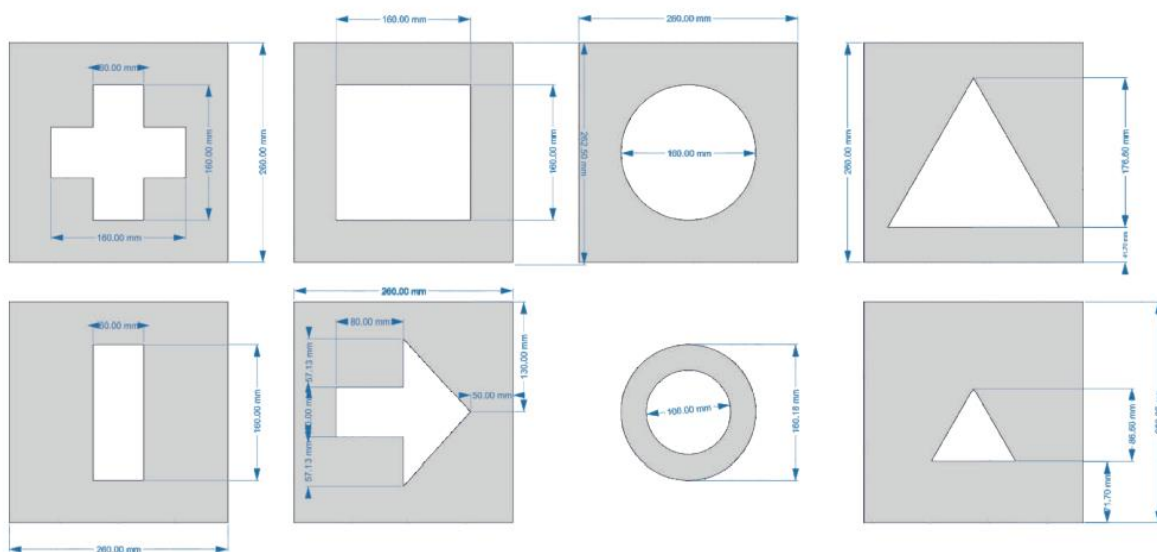

Fig. 22

### Art. 15 Marcajele traseelor tematice din județul Sibiu

(1) Traseul de drumeție tematic este un traseu turistic prestabilit din zona colinară sau montană, realizat cu avizul Serviciului Public Județean Salvamont și cu avizul unităților administrativ-teritoriale și cu acordul proprietarilor de terenuri de pe axa sa, ce prezintă interes și face legătura între două sau mai multe obiective și care dispune de-a lungul său de elemente de infrastructură de vizitare, educație, observare și conștientizare cu o anumită temă specific aleasă în funcție de zona în care acesta se află sau de alte elemente naturale pe care acesta ar putea să le evidențieze.

(2) Un traseu de drumeție tematic este menit să creeze o experiență turistică de-a lungul său.

(3) Traseul de drumeție tematic se poate suprapune total sau parțial cu traseul de drumeție pedestră național, din zona montană sau de drumeție pedestră, de interes local, din zona colinară.

(4) Traseul de drumeție tematic va fi amenajat după standardele de amenajare a traseelor turistice din județul Sibiu și va urma fie un traseu deja omologat după legislația în vigoare, fie va fi necesară avizarea acestuia de către Serviciul Public Județean Salvamont și de către unitatea administrativ-teritorială în care se află amplasat acesta.

(5) Organizația care va amenaja traseul va fi și cea care îl va întreține conform specificațiilor din prezentul ghid în baza unui contract de parteneriat cu unitatea administrativ-teritorială pe raza căreia se află traseul.

(6) Traseul de drumeție tematic și întreaga sa infrastructură, de la sol, la signalistică și alte elemente educative, vor fi întreținute de două ori pe an, o dată primăvara și o dată toamna, atunci când vor fi înlocuite și orice elemente care au fost vandalizate sau avariate de-a lungul traseului.

(7) Traseul de drumeție tematic nu va fi marcat prin elemente de marcaj aplicate prin vopsire cu semne specifice, ci va utiliza semnele de marcaj pentru traseele de drumeție pedestră din zona montană și cele de drumeție pedestră de interes local din zona colinară, în cazul în care traseul este unul omologat conform legii sau avizat de către unitatea administrativ-teritorială pe raza căreia se află.

(8) Marcajele specifice traseului tematic constau în posibilitatea amplasării unor plăci de semnalizare a traseului tematic de dimensiuni specifice aplicate pe suporti din lemn și pe borne special amenajate cu acest scop conform prezentului ghid, nu mai dese de 1 km acolo unde drumul este liniar. La intersecții și schimbări bruște de direcție, se vor amplasa plăci de semnalizare a traseului tematic ori de câte ori este nevoie, după specificațiile generale ale marcajelor turistice pentru traseele de drumeție în județul Sibiu.

(9) Plăcile de semnalizare a traseului tematic vor avea forma unui cerc obligatoriu pe fundal alb. Simbolul ales pentru traseul tematic va fi simbolul specific traseului de drumeție tematic și va informa drumeții cu privire la specificul traseului prin utilizarea unui simbol predefinit, la alegere, obligatoriu de culoare neagră. Acest simbol va fi amplasat de asemenea și pe panoul de semnalizare de la intrarea și ieșirea de pe traseul de drumeție tematic.

(10) Un traseu tematic poate de asemenea să beneficieze de panouri de informare și alte elemente de signalistică necesare creării unei experiențe turistice pe traseul respectiv, la alegerea entității care-l propune și amenajează.

(11) Pentru asigurarea uniformității și respectării inscripționării unitare, plăcile de signalistică pentru traseele de drumeție tematice vor îndeplini următoarele condiții de detaliu tehnic:

- a) însemnele se vor încadra într-un cerc cu diametru de 10 cm obligatoriu de culoare albă (*fig. 23*);
- b) însemnul folosit pentru traseele tematice va fi un simbol la alegere care să reprezinte tematica traseului, obligatoriu de culoare neagră, pe fond alb;
- c) în cazul unei schimbări de direcție, se va adăuga o săgeată de direcționare deasupra marcajului traseului, obligatoriu de culoare neagră (*fig. 23*);
- d) plăcuțele de signalistică a traseelor tematice din județul Sibiu vor fi realizate din material alucobond de grosime 4 mm și vor fi realizate după șablonul specific din prezentul ghid;
- e) plăcuțele de signalistică vor fi poziționate, fie pe stâlpi, fie pe borne special amplasate în acest scop, nu mai dese de 1 km unde traseul este unul liniar sau, acolo unde este necesar, la fiecare schimbare de direcție.

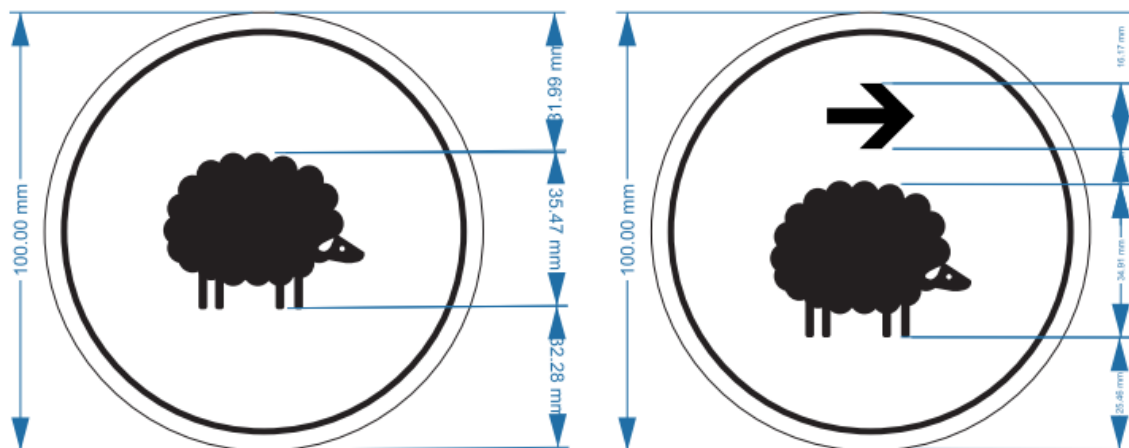

Fig. 23

#### Art. 16 Marcajele traseelor tematice de cicloturism din județul Sibiu

(1) Traseul de cicloturism este un traseu turistic prestabilit din zona colinară sau montană, realizat cu avizul Serviciului Public Județean Salvamont și cu avizul unităților administrativ-teritoriale și cu acordul proprietarilor de terenuri de pe axa sa, ce prezintă interes și face legătura între două sau

mai multe obiective și care dispune de-a lungul său de elemente de infrastructură special dedicate parcurgerii unei experiențe turistice cu bicicleta în natură.

(2) Traseele de cicloturism din județul Sibiu se împart în trasee de tip velo și trasee de tip MTB/Mountainbike:

(3) Traseele tematice de cicloturism sunt marcate în teren prin amplasarea de-a lungul traseului, la intervale de 50 de metri la ramificații și intersecții, sau la intervale de 1 km (în linie dreaptă), a unei succesiuni de elemente grafice numite marcaje cicloturistice.

(4) Marcajele traseelor tematice de cicloturism sunt realizate exclusiv din plăci de signalistică realizate din material alucobond de 4 mm și dimensiunea 10 cm x 10 cm ce pot fi montate sau îndepărtate oricând, cu ușurință din locul unde acestea sunt localizate și vor conține simbolul universal al unei biciclete.

(5) Marcajele specifice traseului tematic de cicloturism constau în posibilitatea amplasării unor plăci de semnalizare a traseului de dimensiuni specifice aplicate pe suporturi din lemn și pe borne special amenajate cu acest scop conform prezentului ghid, nu mai dese de 1 km acolo unde drumul este liniar.

(6) La intersecții și schimbări bruște de direcție, se vor amplasa plăci de semnalizare a traseului tematic ori de câte ori este nevoie, după specificațiile generale ale marcajelor turistice pentru traseele de drumeție în județul Sibiu. Traseul tematic de cicloturism nu va fi marcat prin elemente de marcaj aplicate prin vopsire cu semne specifice.

(7) Pentru asigurarea uniformității și respectării inscripționării unitare, plăcile de signalistică dedicate marcajului turistic pentru traseele de cicloturism vor îndeplini următoarele condiții de detaliu tehnic:

a) plăcile de signalistică vor consta într-un patrat alb, cu laturile de 10 cm;

b) semnul folosit pentru toate traseele de cicloturism va fi simbolul unei biciclete de culoare verde închis pe fond alb (*fig. 24*);

c) în cazul unei schimbări de direcție, se va adăuga o săgeată de direcționare deasupra marcajului traseului de dimensiune 2 cm, obligatoriu de culoare verde închis (*fig. 24*);

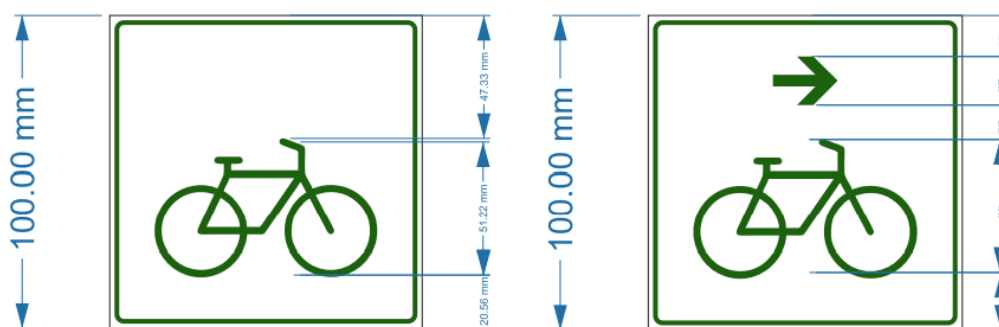

Fig. 24

d) plăcile de signalistică a traseelor de cicloturism din județul Sibiu vor fi realizate din material alucobond de grosime 4 mm și vor fi realizate după șablonul specific;

e) plăcile de signalistică vor fi poziționate fie pe stâlpi, fie pe suporturi din lemn, fie pe borne special amplasate în acest scop conform prezentului ghid (*fig. 25*);

(8) Culoarele utilizate pentru plăcile de semnalizare a traseelor tematice de cicloturism din județul Sibiu vor fi următoarele:

a) Verde închis: RAL 6024 Traffic Green

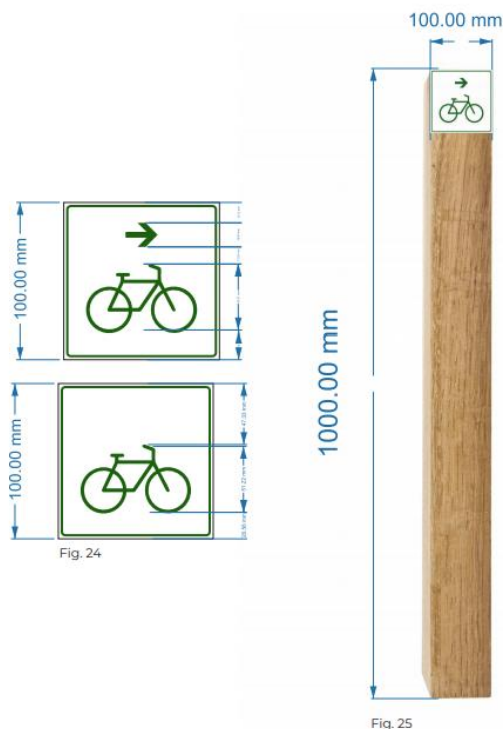

### **Secțiunea 3 Signalistica de pe traseele de drumeție pedestră din zona montană și cea colinară, de pe traseele tematice și de pe traseele tematice de cicloturism din județul Sibiu**

#### **Art. 17 Categoriile de elemente de signalistică**

(1) Pe traseele de drumeție pedestră naționale, din zona montană pe cele de drumeție pedestră de interes local, din zona colinară, pe traseele tematice și pe traseele tematice de cicloturism din județul Sibiu regăsim în materie de signalistică următoarele elemente:

**a) Indicatoare de direcție**, și anume săgeți prezente de-a lungul traseului care vor indica direcția, marcajul traseului pe care se află indicatorul de direcție, destinația și timpul rămas de parcurs până la destinație din punctul în care se află indicatorul de direcție.

**b) Plăci de signalistică**, și anume panouri de dimensiuni mici prezente de-a lungul traseului pentru a asigura turiștii că se află pe traseul corect. Acestea vor indica direcția, marcajul traseului pe care se află indicatorul de direcție, destinația și timpul rămas de parcurs până la destinație din punctul în care se află indicatorul de direcție.

**c) Panouri de semnalizare a traseului**, și anume panouri de mari dimensiuni prezente la accesul către traseu și în punctele culminante ale acestuia, sau în puncte de belvedere. Acestea vor oferi o viziune mai amplă asupra informațiilor aferente traseului, o hartă cu localizarea turistului și alte informații utile în drumeție.

(2) Zonele în care se utilizează indicatoarele de direcție vor găzdui pe cât posibil toate însemnele necesare la un loc, în următoarea ordine (*fig. 26*)

- a) indicatoare de direcție aferente traseelor de drumeție pedestră;
- b) indicatoare de direcție aferente traseelor tematice cicloturistice;

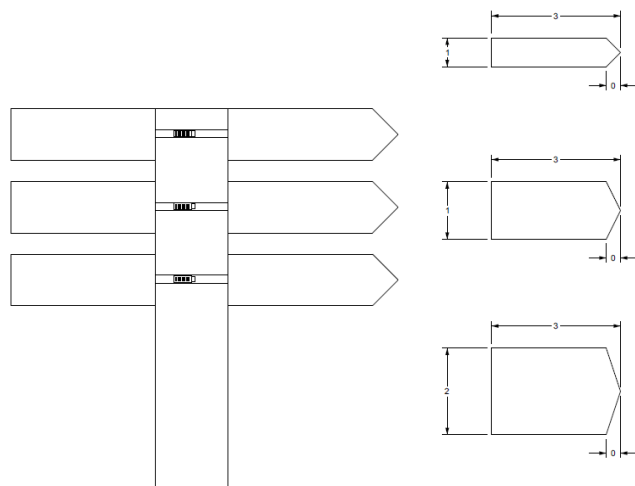

fig. 26

(3) **Indicatoare de direcție** vor conține informații cu privire la toate traseele din proximitate.

(4) **Plăcile de signalistică și indicatoarele de direcție** vor fi utilizate la intersecții de trasee, la intersecția cu puncte de interes majore întâlnite pe traseu (mijloace de transport în comun în proximitate, obiective turistice, obiective naturale) (fig. 27) și la schimbări importante de direcție.



Fig. 27

(5) Plăcile de signalistică, indicatoarele de direcție și panourile de semnalizare a traseelor vor urmări aceleași reguli de realizare, amplasare și întreținere în județul Sibiu, și anume:

a) În fiecare primăvară și toamnă se completează și se înlocuiesc stâlpii, săgețile, indicatoarele, inscripționările și semnele de marcaj avariate, deteriorate, distruse sau descompletate. Recomandăm revizuirea stadiului în care se află toate plăcile de signalistică, indicatoarele de direcție și panourile de semnalizare de două ori pe an, o dată în luna aprilie/mai și o dată în luna septembrie/octombrie;

b) Tot atunci vor fi îndepărtate cu grijă față de natură și eventuale crengi sau plante (mușchi) din proximitatea plăcuțelor de signalistică, a indicatoarelor de direcție și a panourilor de semnalizare, sau altele necesare, pentru a asigura vizibilitatea maximă a signalisticii. De asemenea, dacă se constată că elementele de signalistică de pe traseele turistice au fost acoperite de crengi sau plante în decursul anului, acestea se vor îndepărta cu grijă față de natură, pe întreg parcursul anului;

c) Plăcile de signalistică, indicatoarele de direcție și panourile de semnalizare a traseelor asigură accesibilitatea în siguranță a traseului și nu intervin în peisajul traseului;

d) Plăcile de signalistică, indicatoarele de direcție și panourile de semnalizare a traseului din județul Sibiu vor fi amplasate într-un mod unitar, ordonat, corect, grupat, în zone unde acest lucru este necesar.

### **Art. 18 Reguli generale** (fig. 28, fig. 29, fig. 30, fig. 31)

(1) Plăcile de signalistică și indicatoarele de direcție vor fi amplasate pe ambele sensuri de mers ale traseului, pe părți opuse ale drumului, mereu în partea dreaptă a sensului de mers, acolo unde este posibil acest lucru;

(2) Plăcile de signalistică și indicatoarele de direcție se vor amplasa la intersecții astfel încât traiectoria drumului să fie una cursivă, fără întreruperi, ușor de urmărit și de găsit. De la o intersecție trebuie să se vadă signalistica aferentă traseului, fără dificultăți;

(3) În intersecții se vor amplasa plăcile de signalistică și indicatoarele de direcție astfel încât să se vadă din intersecție și astfel încât să se vadă clar direcția traseului;

(4) La intrarea într-o pădure sau la schimbarea specificului traseului, se vor amplasa obligatoriu marcajul turistic sau plăcuțele de signalistică și indicatoarele de direcție;

(5) Plăcile de signalistică și indicatoarele de direcție vor fi amplasate la 2,4 metri înălțime, în funcție de locul care oferă cea mai mare vizibilitate;

(6) Panourile de semnalizare a traseului se vor amplasa la fiecare punct de acces către traseu.

(7) Panourile de semnalizare a traseului, plăcile de signalistică și indicatoarele de direcție vor fi realizate din material alucobond de grosime 4 mm și vor fi prinse pe stâlpi de susținere a panoului, respectiv ai plăcuței;

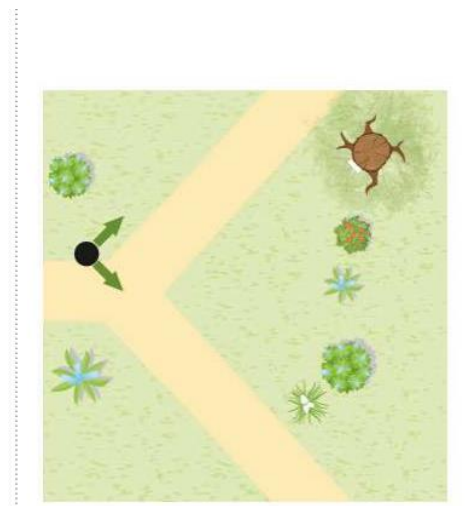

Fig. 28

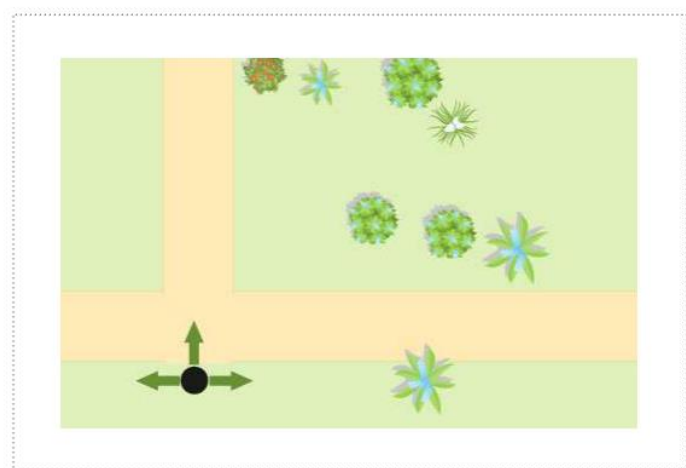

Fig. 29

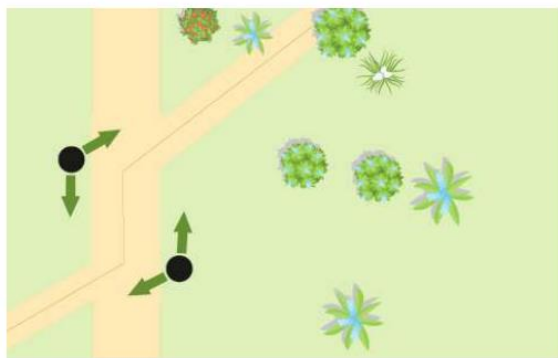

Fig. 30



Fig. 31

### **Art. 19 Materialele utilizate**

(1) Se vor utiliza următoarele materiale pentru realizarea săgeților indicatoare ale direcției de mers și a panourilor indicatoare de trasee turistice folosite în județul Sibiu:

- a) Pentru altitudinea de sub 1.400 de metri, se va utiliza signalistică realizată din material alucobond de grosime 4 mm, realizate după șablonul specific, din prezentul ghid.
- b) Pentru altitudinea de peste 1.400 de metri, se va utiliza signalistică realizată din material fier de grosime 3 mm realizate după șablonul specific, din prezentul ghid.

### **Art. 20 Signalistica și indicatoarele de direcție de pe traseele de drumeție pedestră, naționale, din zona montană**

(1) Indicatoarele de direcție folosite în județul Sibiu pe traseele de drumeție pedestră din zona montană vor avea dimensiunea 50 cm x 10 cm în situația unei singure destinații afișate pe indicatorul de direcție sau de 50 cm x 20 cm în situația în care două destinații vor fi afișate pe indicatorul de direcție.

(2) În cazul în care se specifică două destinații pe indicatorul de direcție se va trece în primul rând cel mai apropiat punct al destinației și sub acesta, în rândul doi, cel mai îndepărtat punct al destinației, ultimul, respectiv finalul traseului.

(3) Plăcile de signalistică vor avea dimensiunea de 50 cm x 40 cm iar pe acestea se poate trece fie cel mai apropiat punct al destinației, fie cel mai îndepărtat punct, fie un punct intermediar; În cazul în care plăcile de signalistică vor include mai multe destinații, acestea vor urmări logica indicatoarelor rutiere – destinația amplasată cel mai sus va reflecta cea mai apropiată destinație, iar destinația amplasată cel mai jos ținta finală, între ele fiind amplasate destinațiile ce afișează punctele intermediare ale traseului;

(4) Plăcile de signalistică intermediare vor avea dimensiunea de 30 cm x 30 cm iar pe acestea se va trece cel mai apropiat punct al destinației din locul unde este poziționată placa de signalistică;

(5) Plăcile de signalistică și indicatoarele de direcție de pe traseele de drumeție pedestră, naționale, utilizate în zona montană vor fi realizate obligatoriu pe fundal alb cu scris negru, după șablonul din prezentul ghid;

(6) Plăcile de signalistică și indicatoarele de direcție de pe traseele de drumeție pedestră, naționale, din zona montană vor fi realizate din următoarele materiale:

- a) Pentru altitudinea de sub 1.400 de metri, se va utiliza signalistică realizată din material alucobond de grosime 4 mm, realizate după șablonul specific din prezentul ghid;
- b) Pentru altitudinea de peste 1.400 de metri, se va utiliza signalistică realizată din material fier de grosime 3 mm realizate după șablonul specific din prezentul ghid.

(7) Indicatoarele de semnalizare ale traseelor turistice și săgețile indicatoare ale direcției de mers pentru traseele de drumeție pedestră, naționale, din zona montană, vor respecta următoarea structură estetică, precum este specificat în șablonul de mai jos (fig. 32, fig. 33, fig. 34, fig. 35):

a) Vor conține marcajul traseului de drumeție pedestră, național, din zona montană, așa cum este el omologat la autoritățile competente;

b) Vor conține durata de parcurgere a traseului până la finalul acestuia din punctul în care sunt ele amplasate;

c) Vor conține destinația;

d) În cazul în care se specifică două destinații pe indicatorul de direcție se va trece în primul rând cel mai apropiat punct al destinației și sub acesta, în rândul doi, cel mai îndepărtat punct al destinației, ultimul, respectiv finalul traseului.

e) Vor conține direcția;

f) Vor fi realizate obligatoriu pe fundal alb cu scris negru;

g) Vor conține informații cu privire la specificul traseului, respectiv traseu de drumeție;

h) Plăcile de signalistică și indicatoarele de direcție vor conține în proximitatea zonelor de interes major de pe traseu un însemn de semnalizare al acestuia (mijloace de transport în comun, obiectiv turistic sau obiectiv natural pe traseu sau la destinație, intersecția cu alte trasee);

i) Plăcile de signalistică vor reflecta fie cel mai apropiat punct al destinației, fie cel mai îndepărtat punct, fie un punct intermediar; În cazul în care plăcile de signalistică vor include mai multe destinații, acestea vor urmări logica indicatoarelor rutiere – destinația amplasată cel mai sus va reflecta cea mai apropiată destinație, iar destinația amplasată cel mai jos ținând finală, între ele fiind amplasate destinațiile ce afișează punctele intermediare ale traseului;

j) Plăcile de signalistică și indicatoarele de direcție utilizat pe traseul de drumeție pedestră, național, din zona montană va respecta următoarele coduri de culoare:

jj) Roșu: RAL 3020 Traffic Red

jj) Albastru: RAL 5017 Traffic Blue

jj) Galben: RAL 1026 Luminous Yellow



Fig. 32

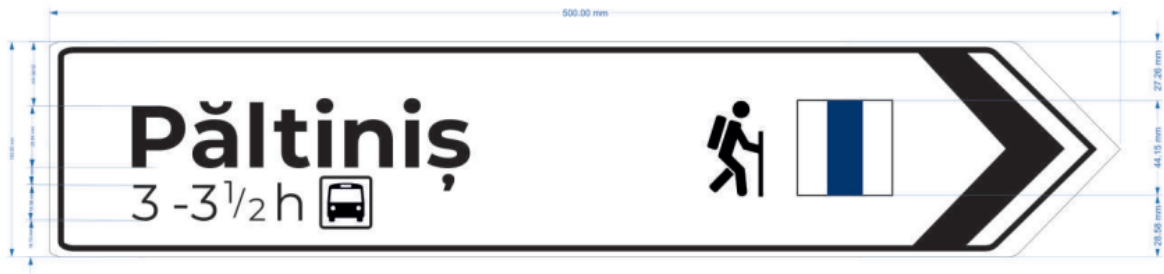

Fig. 33

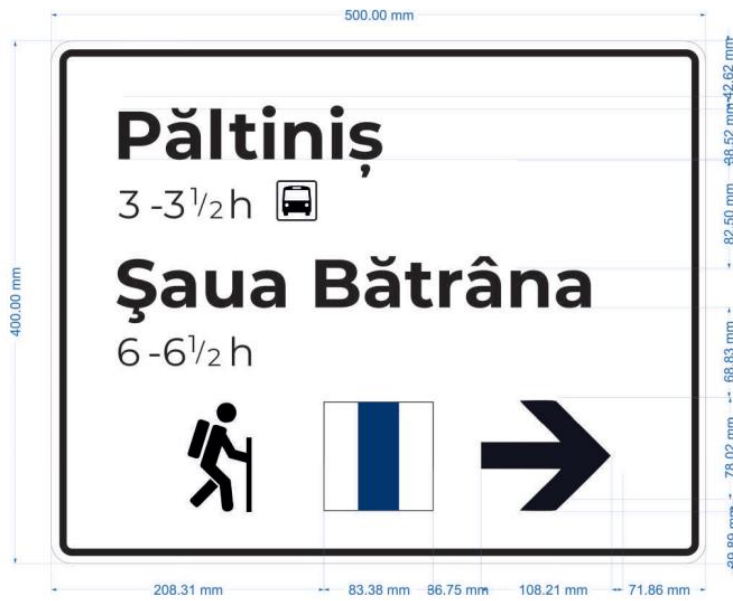

Fig. 34



Fig. 35

## **Art. 21 Signalistica și indicatoarele de direcție de pe traseele de drumeție pedestră, de interes local, din zona colinară**

(1) Indicatoarele de direcție folosite în județul Sibiu pe traseele de drumeție pedestră de interes local, din zona colinară vor avea dimensiunea 50 cm x 10 cm în situația unei singure destinații afișate pe indicatorul de direcție sau de 50 cm x 20 cm în situația în care două destinații vor fi afișate pe indicatorul de direcție.

(2) În cazul în care se specifică două destinații pe indicatorul de direcție se va trece în primul rând cel mai apropiat punct al destinației și sub acesta, în rândul doi, cel mai îndepărtat punct al destinației, ultimul, respectiv finalul traseului.

(3) Plăcile de signalistică vor avea dimensiunea de 50 cm x 40 cm iar pe acestea se poate trece fie cel mai apropiat punct al destinației, fie cel mai îndepărtat punct, fie un punct intermediar; În cazul în care plăcile de signalistică vor include mai multe destinații, acestea vor urmări logica indicatoarelor rutiere – destinația amplasată cel mai sus va reflecta cea mai apropiată destinație, iar destinația amplasată cel mai jos ținta finală, între ele fiind amplasate destinațiile ce afișează punctele intermediare ale traseului;

(4) Plăcile de signalistică intermediare vor avea dimensiunea de 30 cm x 30 cm iar pe acestea se va trece cel mai apropiat punct al destinației din locul unde este poziționată placa de signalistică;

(5) Plăcile de signalistică și indicatoarele de direcție utilizate în zona colinară vor fi realizate obligatoriu pe fundal galben cu scris negru, după șablonul din prezentul ghid;

(6) Pentru plăcile de signalistică și indicatoarele de direcție pentru traseele de drumeție din zona colinară a județului Sibiu se va utiliza signalistică realizată din material alucobond de grosime 4 mm, realizate după șablonul specific din prezentul ghid;

(7) Indicatoarele de semnalizare a traseelor turistice și săgețile indicatoare ale direcției de mers pentru traseele de interes local, din zona colinară vor respecta următoarea structură estetică, precum este specificat în șablonul de mai jos (*fig. 36, fig. 37, fig. 38, fig. 39*):

a) Vor conține marcajul traseului de drumeție pedestră, de interes local, din zona colinară, așa cum este el avizat de către Serviciul Public Județean Salvamont Sibiu și de către unitatea administrativ-teritorială aferentă traseului;

b) Vor conține durata de parcurgere a traseului până la finalul acestuia din punctul în care sunt ele amplasate;

c) Vor conține destinația;

d) În cazul în care se specifică două destinații pe indicatorul de direcție se va trece în primul rând cel mai apropiat punct al destinației și sub acesta, în rândul doi, cel mai îndepărtat punct al destinației, ultimul, respectiv finalul traseului;

e) Vor conține direcția;

f) Vor fi realizate obligatoriu pe fundal galben cu scris negru;

g) Vor conține informații cu privire la specificul traseului, respectiv traseu de drumeție;

h) Plăcile de signalistică și indicatoarele de direcție vor conține în proximitatea zonelor de interes major de pe traseu un însemn de semnalizare al acestuia (mijloace de transport în comun, obiectiv turistic sau obiectiv natural pe traseu sau la destinație, intersecția cu alte trasee).

i) Plăcile de signalistică vor reflecta fie cel mai apropiat punct al destinației, fie cel mai îndepărtat punct, fie un punct intermediar; În cazul în care plăcile de signalistică vor include mai multe destinații, acestea vor urmări logica indicatoarelor rutiere – destinația amplasată cel mai sus va reflecta cea mai apropiată destinație, iar destinația amplasată cel mai jos ținta finală, între ele fiind amplasate destinațiile ce afișează punctele intermediare ale traseului;

j) Plăcile de signalistică și indicatoarele de direcție utilizat pe traseul de drumeție pedestră, de interes local, din zona colinară va respecta următoarele coduri de culoare:

jj) Roșu: RAL 3020 Traffic Red

jj) Albastru: RAL 5017 Traffic Blue

jj) Galben: RAL 1026 Luminous Yellow



Fig. 36



Fig. 37



Fig. 38



Fig. 39

## **Art. 22 Signalistica și indicatoarele de direcție de pe traseele de drumeție tematice din județul Sibiu**

(1) Pentru traseele tematice de drumeție pedestră din județul Sibiu se va utiliza același tip de signalistică și indicatoare de direcție precum și pe traseele de drumeție pedestră din zona montană și colinară;

(2) În zona montană și colinară, acolo unde traseul este unul omologat sau avizat și deține un marcaj de drumeție avizat conform legislației în vigoare și a prezentului, se vor utiliza pe indicatoarele de direcție și pe plăcile de signalistică marcajele avizate, oficiale, ale traseului așa cum apar ele ca fiind omologate sau avizate de către instituțiile aferente;

(3) Pentru traseele tematice din zona montană sau colinară ce nu dispun de un marcaj standard omologat sau avizat ca fiind aferent unui traseu de drumeție pedestră național sau de interes local, se va utiliza pe indicatoarele de direcție și pe plăcile de signalistică simbolul ales ca fiind specific traseului tematic în discuție;

(4) Indicatoarele de direcție folosite în județul Sibiu pe traseele de drumeție tematice, din zona montană sau colinară vor avea dimensiunea 50 cm x 10 cm în situația unei singure destinații afișate pe indicatorul de direcție sau de 50 cm x 20 cm în situația în care două destinații vor fi afișate pe indicatorul de direcție.

(5) În cazul în care se specifică două destinații pe indicatorul de direcție se va trece în primul rând cel mai apropiat punct al destinației și sub acesta, în rândul doi, cel mai îndepărtat punct al destinației, ultimul, respectiv finalul traseului.

(6) Plăcile de signalistică vor avea dimensiunea de 50 cm x 40 cm iar pe acestea se poate trece fie cel mai apropiat punct al destinației, fie cel mai îndepărtat punct, fie un punct intermediar; În cazul în care plăcile de signalistică vor include mai multe destinații, acestea vor urmări logica indicatoarelor rutiere – destinația amplasată cel mai sus va reflecta cea mai apropiată destinație, iar destinația amplasată cel mai jos ținta finală, între ele fiind amplasate destinațiile ce afișează punctele intermediare ale traseului;

(7) Plăcile de signalistică intermediare vor avea dimensiunea de 30 cm x 30 cm iar pe acestea se va trece cel mai apropiat punct al destinației din locul unde este poziționată placa de signalistică;

(8) Plăcile de signalistică și indicatoarele de direcție pentru traseele de drumeție din zona colinară a județului Sibiu vor fi realizate din material alucobond de grosime 4 mm, după șablonul specific din prezentul ghid;

(9) Plăcile de signalistică ce vor reflecta tematica traseului vor avea dimensiuni la alegere și vor fi realizate din material alucobond de 4 mm;

(10) Plăcile de signalistică ale traseului și indicatoarele de direcție utilizate în zona montană vor fi realizate obligatoriu pe fundal alb, cu scris negru, iar cele din zona colinară vor fi realizate obligatoriu pe fundal galben cu scris negru, după șablonul din prezentul ghid;

(11) Plăcile de signalistică ce vor reflecta tematica traseului vor fi realizate obligatoriu pe fundal alb, cu scris negru indiferent de zona în care se află traseul, montană sau colinară.

(12) Indicatoarele de semnalizare a traseelor turistice și săgețile indicatoare ale direcției de mers pentru traseele tematice, din zona colinară și din zona montană vor respecta următoarea structură estetică, precum este specificat în șablonul de mai jos (*fig. 40, fig. 41, fig. 42, fig. 43*):

a) Vor conține marcajul traseului de drumeție pedestră, de interes local, din zona colinară, așa cum este el avizat de către Serviciul Public Județean Salvamont Sibiu și de către unitatea administrativ-teritorială aferentă traseului;

- b) Pentru traseele tematice din zona montană sau colinară ce nu dispun de un marcaj standard omologat sau avizat ca fiind aferent unui traseu de drumeție pedestră național sau de interes local, se va utiliza pe indicatoarele de direcție și pe plăcile de signalistică simbolul ales ca fiind specific traseului tematic în discuție;
- c) Vor conține durata de parcurgere a traseului până la finalul acestuia din punctul în care sunt ele amplasate;
- d) Vor conține destinația;
- e) În cazul în care se specifică două destinații pe indicatorul de direcție se va trece în primul rând cel mai apropiat punct al destinației și sub acesta, în rândul doi, cel mai îndepărtat punct al destinației, ultimul, respectiv finalul traseului.
- f) Vor conține direcția;
- g) Vor fi realizate obligatoriu pe fundal alb cu scris negru pentru traseele din zona montană și pe fundal galben cu scris negru pentru traseele din zona colinară;
- h) Vor conține informații cu privire la specificul traseului, respectiv traseu de drumeție;
- i) Plăcile de signalistică și indicatoarele de direcție vor conține în proximitatea zonelor de interes major de pe traseu un însemn de semnalizare al acestuia (mijloace de transport în comun, obiectiv turistic sau obiectiv natural pe traseu sau la destinație, intersecția cu alte trasee).
- j) Plăcile de signalistică vor reflecta fie cel mai apropiat punct al destinației, fie cel mai îndepărtat punct, fie un punct intermediar; în cazul în care plăcile de signalistică vor include mai multe destinații, acestea vor urmări logica indicatoarelor rutiere – destinația amplasată cel mai sus va reflecta cea mai apropiată destinație, iar destinația amplasată cel mai jos ținta finală, între ele fiind amplasate destinațiile ce afișează punctele intermediare ale traseului;
- k) Plăcile de signalistică ce vor reflecta tematica traseului vor fi realizate obligatoriu pe fundal alb, cu scris negru indiferent de zona în care se află traseul, montană sau colinară.
- l) Plăcile de signalistică și indicatoarele de direcție utilizate pe traseul de drumeție pedestră, de interes local, din zona colinară vor respecta următoarele coduri de culoare:
- a) Roșu: RAL 3020 Traffic Red
- b) Galben: RAL 1026 Luminous Yellow
- c) Albastru: RAL 5017 Traffic Blue



Fig. 40



Fig. 41

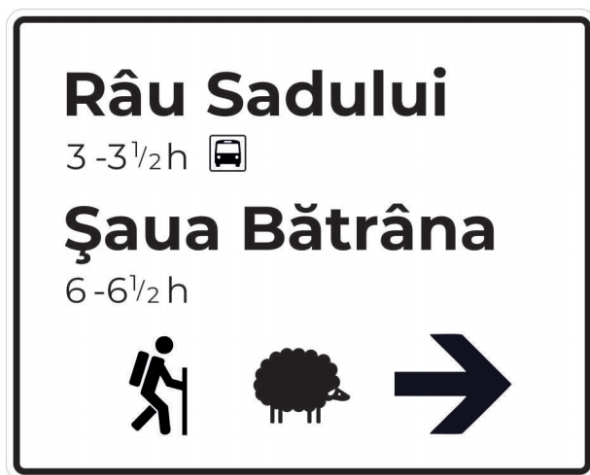

Fig. 42



Fig. 43

### Art. 23 Signalistica și indicatoarele de direcție de pe traseele tematice de cicloturism din județul Sibiu

(1) Indicatoarele de direcție folosite în județul Sibiu pe traseele tematice de cicloturism din zona montană și colinară vor avea dimensiunea 50 cm x 10 cm în situația unei singure destinații afișate pe indicatorul de direcție sau de 50 cm x 20 cm în situația în care două destinații vor fi afișate pe indicatorul de direcție.

- (2) În cazul în care se specifică două destinații pe indicatorul de direcție se va trece în primul rând cel mai apropiat punct al destinației și sub acesta, în rândul doi, cel mai îndepărtat punct al destinației, ultimul, respectiv finalul traseului.
- (3) Plăcile de signalistică vor avea dimensiunea de 50 cm x 40 cm iar pe acestea se poate trece fie cel mai apropiat punct al destinației, fie cel mai îndepărtat punct, fie un punct intermediar; În cazul în care plăcile de signalistică vor include mai multe destinații, acestea vor urmări logica indicatoarelor rutiere – destinația amplasată cel mai sus va reflecta cea mai apropiată destinație, iar destinația amplasată cel mai jos ținta finală, între ele fiind amplasate destinațiile ce afișează punctele intermediare ale traseului;
- (4) Plăcile de signalistică intermediare vor avea dimensiunea de 30 cm x 30 cm iar pe acestea se va trece cel mai apropiat punct al destinației din locul unde este poziționată placa de signalistică;
- (5) Plăcile de signalistică și indicatoarele de direcție pentru traseele tematice de cicloturism vor fi realizate obligatoriu pe fundal alb cu scris verde închis;
- (6) Plăcile de signalistică și indicatoarele de direcție pentru traseele tematice de cicloturism vor fi realizate realizate din material alucobond de 4 mm, după șablonul specific din prezentul ghid;
- (7) Indicatoarele de direcție și săgețile indicatoare ale direcției de mers folosite în județul Sibiu pentru traseele tematice de cicloturism vor avea următoarea structură estetică (*fig. 44, fig. 45, fig. 46, fig. 47*):
- a) Vor conține simbolul specific traseului tematic de cicloturism în județul Sibiu, respectiv însemnul unei biciclete obligatoriu de culoare verde închis, pe fundal alb;
  - b) Vor conține numărul de kilometri până la destinația afișată de pe parcursul traseului din punctul în care sunt ele amplasate;
  - c) Vor conține destinația;
  - d) Vor conține direcția;
  - e) Vor fi realizate obligatoriu pe fundal alb cu scris verde închis;
  - f) În cazul în care indicatoarele de direcție vor include mai multe destinații acestea vor urmări logica indicatoarelor rutiere – indicatorul amplasat cel mai sus va reflecta cea mai apropiată destinație, iar indicatorul amplasat cel mai jos ținta finală, între ele fiind amplasate indicatoarele ce afișează punctele intermediare ale traseului;
  - g) Plăcile de signalistică și indicatoarele de direcție vor conține în zonele de interes major de pe un traseu un însemn de semnalizare al acestuia (mijloace de transport în comun la destinație, obiectiv turistic sau obiectiv natural pe traseu sau la destinație).
  - h) Plăcile de signalistică și indicatoarele de direcție utilizate pe traseul tematic de cicloturism, din zona montană și colinară va respecta următoarele coduri de culoare:
  - (i) Verde închis: RAL 6024: Traffic Green



Fig. 44



Fig. 45



Fig. 46



Fig. 47

#### **Art. 24 Panourile de semnalizare a traseului**

(1) Panourile de semnalizare a traseului sunt panouri de dimensiune mare, menite să pună la dispoziția drumețului la început și final de traseu și în punctele de belvedere sau la mijlocul traseului un set predefinit de informații cu privire la harta traseului, localizarea acestuia, la specificul traseului, la regulile de bună purtare pe traseu, la eventualele pericole pe traseu, la gradul de dificultate al acestuia și la obiectivele ce vor fi întâlnite de-a lungul traseului.

(2) Panourile de semnalizare a traseului vor fi amplasate obligatoriu la începutul și finalul traseului și vor avea dimensiunea de 1 m x 1,5 m;

(3) Pe traseele care permit acest lucru, panourile de semnalizare vor fi amplasate și în punctele de mijloc ale traseului, puncte de belvedere sau alte puncte de interes major și vor avea dimensiunea de 1 m x 1,5 m;

(4) Panourile de semnalizare a traseului vor fi realizate din material alucobond de grosime 4 mm și vor fi prinse pe doi stâlpi de susținere a panoului;

(5) Stâlpii de susținere a panoului vor fi confecționați din țevi metalice și vor fi vopsiți mai întâi cu grund de protecție, apoi cu vopsea de culoare neagră;

(6) Panourile de semnalizare a traseului vor fi realizate obligatoriu pe fundal alb cu scris verde închis;

(7) Panourile de semnalizare a traseului turistic din zona montană și colinară va respecta următoarele coduri de culoare:

a) Verde închis: RAL 6024: Traffic Green

(8) Dimensiunea stâlpilor de prindere va fi de 2,40 m înălțime și de diametru de 6 cm și 2 mm grosime, iar aceștia se vor îngropa în fundații solide, la o adâncime de 0.50- 0,70 m;

(9) Panoul de semnalizare a traseului se va amplasa la o înălțime de 1, 5 - 2 metri;

(10) Panoul de semnalizare va conține următoarele informații cu privire la traseu după modelul din prezentul ghid (fig. 48):

a) Harta traseului sau a traseelor și punctul care indică locația curentă a turistului;

b) Gradul de dificultate a traseului;

- c) Specificațiile traseului de drumeție, respectiv dacă este un traseu de drumeție pedestră, unul tematic sau unul tematic de cicloturism;
- d) Specificațiile potecii traseului, respective grad de înclinație, durată de parcurgere, număr de kilometri;
- e) Puncte de refugiu sau cabană de pe traseu/trasee;
- f) Puncte de interes de pe traseu/trasee, obiective istorice sau naturale;
- g) Număr contact pentru servicii de prim ajutor, respectiv 112 și Salvamont;
- h) Marcaje ale traseului/traseelor, specificații ale traseului/traseelor și eventuale atenționări cu privire la traseu;
- i) Puncte de legătură sau obiective în proximitatea traseului/traseelor (orașe importante, râuri, lacuri, puncte de acces transport în comun);
- j) Izvoare întâlnite pe traseu;
- k) QR Code către traseul online;
- l) Identitatea vizuală a Consiliului Județean Sibiu;
- m) Identitatea vizuală a contextului în care a fost create sau finanțat traseul respectiv.
- n) Bune practici pentru drumeț**, traduse în icoane vizuale după șabloanele din prezentul ghid, după cum urmează:
  - (i) Pe traseul de drumeție ne salutăm. Salută și tu drumeții pe care-i întâlnești pe potecă;
  - (ii) Nu arunca deșeuri pe traseu;
  - (iii) Traseul este sau nu unul pet-friendly, dacă se întâlnesc stâne cu câini periculoși pe drum. În funcție de specificul său, turistul va ști dacă poate lăsa câinele liber pe traseu sau îl va ține în lesă.
  - (iv) Nu distruge natura;
  - (v) Nu este permis focul pe traseu;
  - (vi) Este interzis accesul pe traseu cu vehicule motorizate.



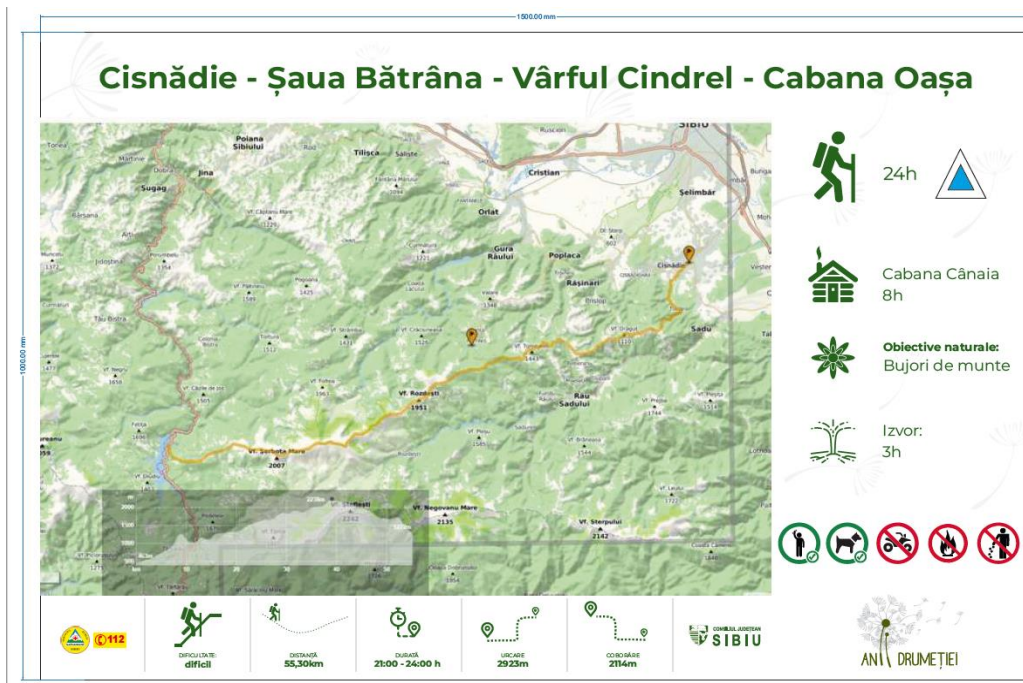

Fig. 48

(11) Dacă pe un panou de semnalizare vor apărea mai multe trasee de drumeție, acestea vor avea fiecare câte un rând de informații aferente pe același panou iar rutele vor fi ilustrate în culori diferite pe hartă. (fig. 49)

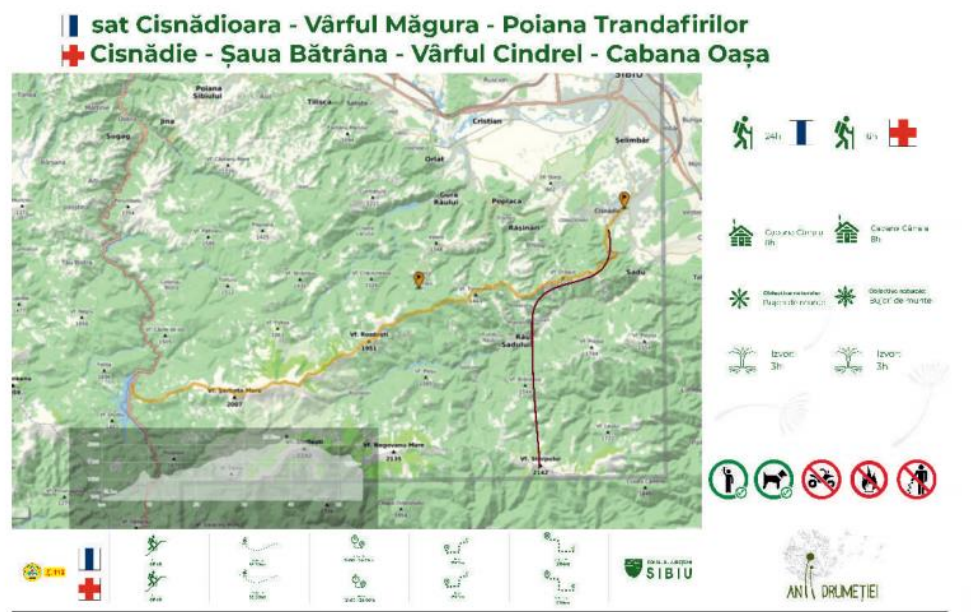

Fig. 49

**Art. 25 Reguli de implementare a signalisticii de pe traseele de drumeție pedestră, traseele tematice și de cicloturism din zona montană și cea colinară în județul Sibiu**

(1) Stâlpi de prindere (fig. 50):

- Signalistica de pe traseele de drumeție pedestră și de cicloturism din zona montană și cea colinară în județul Sibiu va fi amplasată pe stâlpi de prindere montați de-a lungul traseului după regulile din prezentul ghid de amplasare a signalisticii pe traseele de drumeție din județul Sibiu;
- Stâlpii de susținere ai plăcilor de signalistică și indicatoarele de direcție vor fi confecționați din țevi metalice și vor fi vopsiți mai întâi cu grund de protecție, apoi cu vopsea de culoare albă și neagră, în dungi alternative de 30 cm lățime;

- c) Stâlpii de susținere ai panourilor de semnalizare a traseului vor fi confecționați din țevi metalice și vor fi vopsiți mai întâi cu grund de protecție, apoi cu vopsea de culoare neagră.
- d) Dimensiunea stâlpilor de prindere va fi de 2,40 m înălțime și de diametru de 6 cm și 2 mm grosime, iar aceștia se vor îngropa în fundații solide, la o adâncime de 0.50- 0,70 m
- e) Stâlpii de susținere ai plăcilor de signalistică și indicatoarele de direcție vor fi prevăzuți la partea inferioară cu gheare pentru fixarea în fundații de ciment.
- f) Stâlpii de susținere pentru semnele de marcaj vor fi prevăzuți la partea inferioară cu gheare pentru fixarea în fundații de ciment și la partea superioară, cu o paleta pentru semnele de marcaj de dimensiunea 10 cm x 10 cm.
- g) Plăcile de direcționare se vor amplasa la înălțime de 2,40 metri pentru a evita situațiile de furt, avarie sau vandalism;
- h) Pentru tăierea diferitelor materiale se recomandă utilizarea un cutter cu acumulator;
- i) De asemenea, pentru a fixa săgețile de direcționare, se poate utiliza o bormașină pe bază de acumulator;
- j) În zona montană, săgețile/indicatoarele de direcționare vor fi prinse de stâlp la mijlocul lor pentru a evita eventuale daune cauzate de intemperii, cu suporturi de tip șurub.
- k) În zona colinară, săgețile/indicatoarele de direcționare vor fi prinse de stâlp la marginea acestora, cu suporturi de tip șurub.

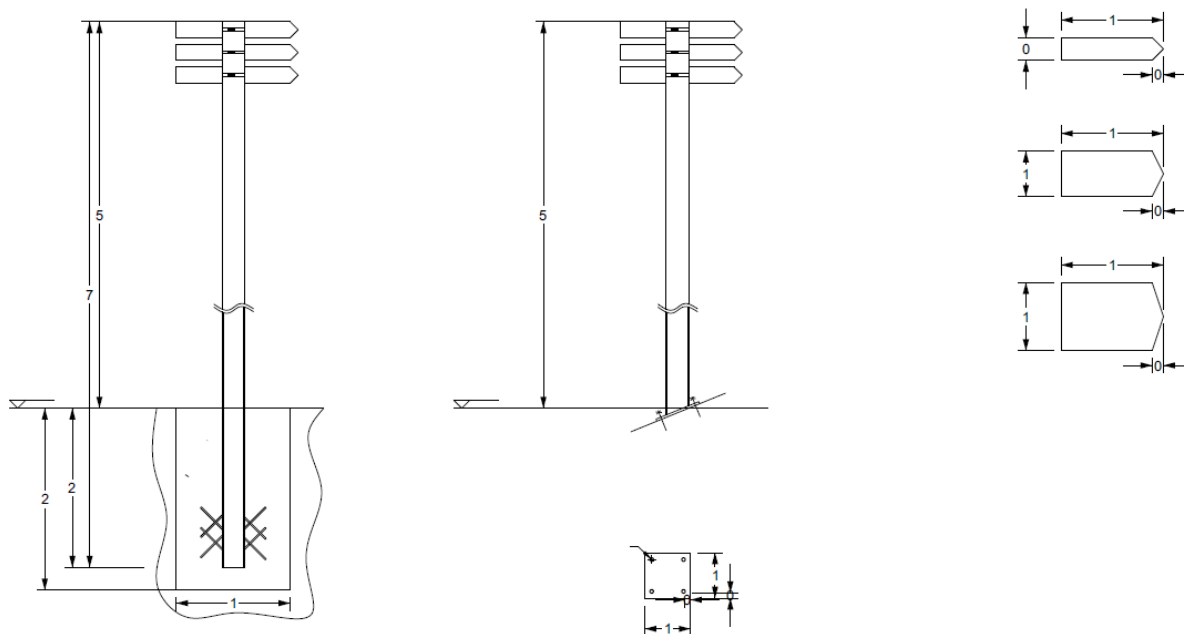

fig. 50

## (2) Borne:

- a) În locurile unde nu este posibilă amplasarea plăcuțelor de marcaj pe suporturi deja existenți, se vor utiliza borne de semnalizare;
- b) Bornele vor fi realizate din lemn și vor avea formă pătrată pentru a permite amplasarea cu vizibilitate din orice unghi a marcajelor turistice sau a plăcilor de signalistică a traseului;
- c) Bornele vor fi utilizate preponderent în zona colinară pentru trasee de drumeție pedestră sau trasee de cicloturism de tip velo;

d) Bornele vor avea următoarele dimensiuni și vor fi realizate astfel (fig. 51):

(i) Laturile bornei vor avea 10 cm;

(ii) Înălțimea bornei va avea 1 metru;

(iii) Pentru a feri lemnul de umiditate, bornele vor fi amplasate pe o bază de fier fixată în sol la o adâncime de minim 60 cm;

(iv) Pe partea de sus a bornei, pe o suprafață de 10 cm x 10 cm se vor amplasa marcajele specifice traseului realizate din plăci din material alucobond de 4 mm, și vor respecta dimensiunea de 10 cm x 10 cm.

*\*Notă: Nu se vor realiza marcaje prin vopsire pe borne*

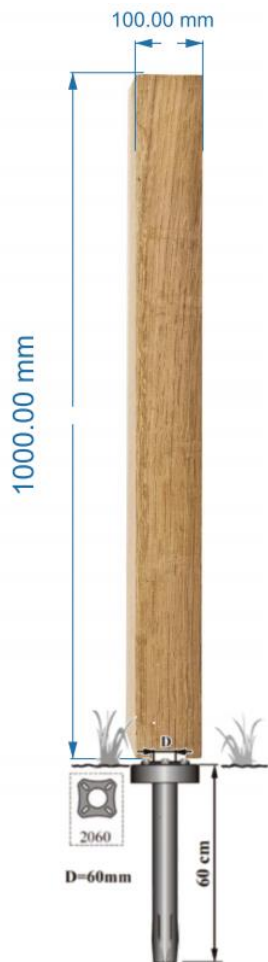

Fig. 51

### (3) Alte suprafețe de prindere

a) Acolo unde plăcile de signalistică nu pot fi prinse pe stâlpi sau borne sub nicio formă, se acceptă prinderea acestora de garduri sau bănci întâlnite pe traseul de drumeție (fig. 52, fig. 53). În acest caz, plăcile de signalistică vor respecta dimensiunea sugerată prin acest ghid de 10 cm x 10 cm și vor fi realizate din material alucodond de 4 mm.

*\*Notă: Nu se vor realiza marcaje prin vopsire pe alte suprafețe de prindere în afara copacilor sau a stâncilor*



Fig. 52



Fig. 53

#### **Secțiunea 4 Mobilierul utilizat pe traseele de drumeție pedestră și de ciclaturism în județul Sibiu**

##### **Art. 26 Reguli generale**

- (1) Banca din lemn va fi utilizată pe traseele de drumeție pedestră montană și colinară și pe traseele de ciclaturism de tip velo și MTB.
- (2) În punctele de belvedere, câmpii largi, poieni se vor amplasa mai multe zone de mobilier.
- (3) Pe toate traseele de drumeție din județul Sibiu, se va folosi același model de mobilier, și anume banca simplă din lemn, realizată după specificațiile de mai jos.
- (4) Mobilierul de același fel va asigura astfel o unitate pe traseele de drumeție din județul Sibiu și se va integra în peisaj pe plan secundar, lăsând astfel natura să atragă atenția drumețului.
- (5) Mobilierul din lemn propus este menit să fie unul trainic, greu vandalizabil, ușor de realizat din materiale de la fața locului, specifice fiecărei regiuni ale județului Sibiu.

##### **Art. 27 Protecția muncii**

- (1) Nicio persoană nu trebuie să transporte o încărcătură care, din cauza greutateii sale, ar putea să-i afecteze securitatea sau sănătatea fizică. Orice persoană care efectuează transport manual de mase trebuie să fie instruit în mod adecvat.

(2) Persoanele care execută, transportă, manipulează sau montează trebuie să fie dotate cu echipamente individuale de protecție adecvate: bocanci de protecție, mănuși, cască de protecție dotată cu antifoane externe și vizieră de protecție (sau antifoane și ochelari de protecție separat). Sculele și echipamentele folosite trebuie să fie în condiție bună de lucru.

#### **Art. 28 Detalii tehnice**

(1) Banca va avea un design simplu, similar băncilor realizate artizanal din material lemnos local. (fig. 54)



*fig. 54*

(2) Materialul lemnos ce va fi folosit la realizarea băncilor este preferat să fie nativ locului de montare, cu prioritate lemnul de foioase (stejar, ulm, carpen, gorun, frasin, paltin, etc.) datorită durabilității crescute.

(3) În cazul în care materia primă lemnoasă nu poate fi obținută local cu respectarea codului silvic, se va achiziționa de la unități de prelucrare lemn specializate apropiate, debitate la dimensiune și apoi transportată și montată la poziție.

(4) Necesari lemn – dimensiuni finite:

a) 1 bușean de 1 metru lungime, diametru mediu 45 cm

b) 1 bușean de 2 metri lungime, diametru mediu 45 cm

c) 2 bile de 1 metru lungime, diametru 10 cm (alternativ se pot folosi grinzi nerindeluite secțiune 8 cm x 10 cm)

d) șuruburi dulgherie cu cap înecat, 8 x 220 – 2 bucăți, 8 x 240 – 2 bucăți, 8 x 260 – 2 bucăți

e) șurub dulgherie cu cap înecat, 8 x 340 – 8 bucăți

#### **Art. 29 Pregătirea locului de amplasare**

(1) Este de preferat ca la locul de montare a băncilor să se realizeze curățarea vegetației și a stratului vegetal (aprox. 10 cm adâncime) pe o suprafață de 2 m x 2 m. Zona curățată se va umple cu un strat de pietre.

(2) Se vor marca zonele unde vor fi amplasate picioarele băncii și se va asigura orizontalitatea stratului suport.

### **Art. 30 Confecționarea mobilierului**

(1) Banca poate fi realizată în atelier sau direct la fața locului. Locul de executare va fi decis în funcție de disponibilul de masă primă lemnoasă necesară la fața locului, precum și de personalul necesar să realizeze confecționarea acestuia la fața locului.

(2) După realizarea operațiunilor de curățare și nivelare a locului de amplasare, se va purcede la montarea elementelor de lemn finite.

(3) Buștenii vor fi curățați de coajă și vor fi tăiați în două, paralel cu generatoarea, prin axul trunchiului. Suprafețele plane rezultate se vor finisa prin rindeluire (*fig. 55*)



*fig. 55*

(4) Elementele de buștean cu lungimea de 1 metru se vor așeza cu partea plană în jos, la locul de montaj la un inter ax de 1,20 m. Se va asigura stabilitatea acestora.

(5) În vederea îmbinării elementului de șezut de picioarele băncii, se vor realiza 2 îmbinări, una la fiecare picior (*fig.56*):



*fig. 56*

(6) Pentru fixarea spătarului, se vor folosi bile de lemn ce vor fi introduse într-o chertare realizată în picioarele ansamblului și vor fi fixate cu șurub de dulgherie 8x340 de șezutul băncii. Spătarul este realizat din jumătatea rămasă de la bușteanul de 2 m. Grosimea acestuia va fi redusă, prin tăiere cu o față plan la unghi de 17 grade (vezi schiță). Spătarul va fi fixat de elementele suport cu cate 3 șuruburi de dulgherie 8 x 260, 8 x 240, 8 x 220 (*fig.57*)

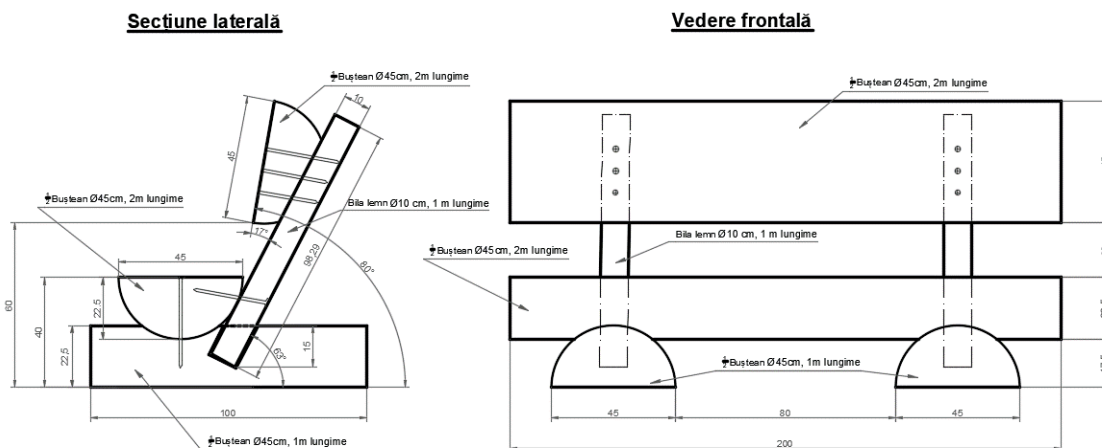

fig. 57

Notă: dimensiunile din schiță sunt în centimetri (cm)

(7) Pentru realizarea băncii se folosesc 0,4 mc lemn, în funcție de umiditatea lemnului și esența acestuia, greutatea totală a ansamblului poate varia între 250 kg – 400 kg. Pot exista cazuri când se dorește fixarea ansamblului pentru a preveni mutarea acestuia. În acest caz, se poate fixa cu ajutorul unor tije metalice îngropate, prinse ascuns în picioarele băncii.

### Art. 31 Execuția operațiunilor de întreținere și reparații

- (1) Se vor verifica trimestrial starea băncilor montate și va fi completat procesul-verbal de constatare. În baza acestuia, se vor planifica operațiunile de întreținere sau reparații necesare.
- (2) Reparațiile efectuate se vor realiza cu materiale de aceeași natură ca cele inițiale. Nu sunt permise reparații cu elemente de beton sau metal cu excepția refugiilor montane. În cazul în care reparațiile nu se pot realiza, se constată avaria totală și se va înlocui integral banca.

### Art. 32 Gestionarea deșeurilor

- (1) Deșeurile se vor gestiona conform legislației în vigoare pe tot lanțul de producție, montare și reparații până la finalul vieții.
- (2) La constatarea avariei totale, se vor înlătura șuruburile de dulgherie care vor fi duse la cel mai apropiat centru de deșeuri iar partea lemnoasă va fi redată ciclului natural.

## Secțiunea 5 Infrastructura traseelor de drumeție pedestră din zona montană și cea colinară, a traseelor tematice și a traseelor tematice de cicloturism din județul Sibiu

### Art. 33 Materiale utilizate și specificații pentru amenajarea unui traseu de drumeție pedestră, a unui traseu tematic și a unui traseu tematic de cicloturism în județul Sibiu

- (1) Pentru a realiza un traseu de drumeție sau de cicloturism în județul Sibiu se vor utiliza următoarele materiale: lemn, pietre/pietriș, nisip și pământ. Acestea vor fi utilizate, în situațiile care permit acest lucru, de la fața locului;
- (2) Materialele vor fi transportate acolo unde acest lucru este posibil prin metode de transport ecologic, nemotorizat, utilizând vehicule de dimensiuni mici, de asemenea preferabil nemotorizate, acolo unde acest lucru este cu putință;
- (3) După intervenții de amenajare sau de reparații ale potecii, cel care intervine asupra traseului sau constructorul trebuie să se asigure că drumul de acces către traseul amenajat este adus la forma acestuia practicabilă;
- (4) Reziduurile, deșeurile sau orice alt material rezultat din materialele de construcție sau de amenajare a traseului trebuie neapărat îndepărtate de la fața locului și transportate către locuri special amenajate pentru deșeuri;

(5) Materiale precum metal, fier și oțel se vor folosi doar pentru a realiza legăturile, cadrul și tija intervențiilor;

(6) Nu se va utiliza sub nicio formă beton în realizarea intervenției. De asemenea, nu se va interveni cu fundații de beton în niciun caz în amenajarea unui traseu de drumeție pedestră sau de cicloturism în județul Sibiu;

(7) Pentru orice tip de intervenție, acolo unde este posibil se vor utiliza materiale din imediata apropiere a traseului. Acest lucru este eficient din punct de vedere al costurilor, al economiei de implementare și din punct de vedere ecologic.

### **Art. 34 Procedură de planificare și amenajare a unui traseu de drumeție pedestră, traseu tematic și traseu tematic de cicloturism în județul Sibiu**

(1) Traseele de cicloturism sau de drumeție pedestră în județul Sibiu vor fi construite cu acordul administratorului/proprietarului terenului pe care se află;

(2) Traseele de cicloturism sau de drumeție pedestră în județul Sibiu nu vor include amenajări sau îmbunătățiri care utilizează materiale precum betonul;

(3) De asemenea, în județul Sibiu este necesară pentru construcția traseelor de cicloturism sau de drumeție pedestră, avizarea planului GPX al traseului, traiectoria din teren a traseului și planul practic de amenajare a traseului de către Serviciul Public Județean Salvamont și de către unitatea administrativ teritorială de care aparține traseul, pentru a spori siguranța turiștilor pe traseu;

(4) Traseele de drumeție pedestră sau de cicloturism din județul Sibiu se vor construi doar cu acordul proprietarilor de teren pe care este planificat traseul;

(5) Traseele de drumeție pedestră sau de cicloturism din zona montană și cea colinară din județul Sibiu vor fi amenajate sau construite de către persoane juridice cu experiență în planificarea, mentenanța sau amenajarea traseelor de drumeție pedestră sau de cicloturism pe bază de concurs de propuneri sau de portofoliu care să justifice experiența aplicantului;

(6) La începerea lucrărilor se va semna un ghid de protecția muncii pentru fiecare persoană implicată în amenajarea traseului. La finalul lucrărilor se va întocmi un proces-verbal de recepție a lucrării;

(7) Se interzice defrișarea arborilor din orice zonă montană sau colinară a județului Sibiu. Prin defrișare se înțelege tăierea unui arbore de diametru mai mare de 8 cm și 1 metru înălțime;

(8) Impedimentele întâlnite de-a lungul traseului vor fi semnalizate prin panouri de informare în scop educativ, oferind informații cu privire la specificul și istoricul acestora, după caz; panourile de informare vor fi realizate după regulile signalisticii din prezentul ghid, după dimensiuni standard, utilizând materiale standard și o grafică unitară;

(9) Izvoarele amenajate de-a lungul traseelor de drumeție pedestră sau de cicloturism din zona montană sau zona colinară din județul Sibiu vor fi semnalizate prin panouri de informare și vor oferi informații cu privire la analizele de apă efectuate. Analizele de apă vor fi realizate periodic, o dată pe an, în lunile martie – iunie ale anului curent;

(10) Panourile de informare cu privire la rezultatele calității apei vor fi realizate după regulile signalisticii din prezentul ghid, după dimensiuni standard, utilizând materiale standard și o grafică unitară;

(11) Podurile, podețele, scările, trecerile peste apă sau izvoarele vor fi amenajate din lemn, preferabil de la fața locului, cu intervenții minime asupra peisajului natural al traseului de drumeție. Pentru a face accesibil un traseu de drumeție și pentru a menține prevederile pentru siguranța drumeților pe traseu și a evita eventuale pericole pentru care ar fi răspunzător pe termen lung cel care administrează traseul, se vor amenaja în zonele foarte abrupte, greu accesibile de traseu, cu peste 60% grad de înclinație scări săpate în pământ sau amenajate din piatră sau lemn. De asemenea, se vor amenaja poduri sau podețe din lemn peste treceri de apă de pe un traseu

turistic de drumeție din zona montană sau colinară din județul Sibiu. Podurile sau podețele vor avea margini îngrădite cu un punct de sprijin pentru a facilita o trecere ușoară, în siguranță, dedicată publicului larg;

### **Art. 35 Traseele tematice de cicloturism**

(1) Regulile generale în ceea ce privește infrastructura aferentă traseelor de tip velo:

a) Traseul de tip velo va permite asigurarea deplasării bicicletei prin pedalare pe întregul parcurs al ciclotraseului, depășirea și circulația simultană în ambele sensuri inclusiv pentru biciclete cu bagaje și remorci de până la 1 m lățime;

b) Poteca pentru traseul de cicloturism de tip velo va avea cel puțin 2 metri lățime pentru a facilita trecerea în siguranță între două biciclete pe sens opus în același timp;

c) Traseul de cicloturism de tip velo fi realizat în zona colinară preferabil din materiale precum pământ sau din piatră. Marginile de delimitare ale acestuia vor fi marcate prin benzi de zonă verde de dimensiune joasă;

d) Traseul de cicloturism de tip velo va fi întreținut de două ori pe an, în luna martie și luna septembrie și se vor îngriji preponderent marginile de delimitare ale drumului, se vor îndepărta rădăcinile, crengile, buștenii, pietrele sau crengile de pe traseu;

e) Accesul public cu bicicleta este permis pe drumurile forestiere și poteci/trasee marcate și amenajate, pe răspunderea celui care intră, dar cu respectarea condițiilor stabilite de administratorul fondului forestier/proprietar, după caz;

f) Accesul public în pădure este permis numai în zone amenajate și pe trasee marcate în acest sens;

g) Traseul de cicloturism de tip velo din zona colinară poate fi de asemenea împărțit cu traseele de drumeție, stabilindu-se prioritatea trecătorilor prin signalistică specifică;

(2) Regulile generale în ceea ce privește infrastructura aferentă traseelor de tip MTB/Mountainbike:

a) Traseul de tip Mountainbike/MTB poate fi localizat în zona colinară și va dispune de un teren ușor practicabil, care va permite asigurarea deplasării bicicletei prin pedalare pe întregul parcurs al ciclotraseului, depășirea și circulația simultană în ambele sensuri inclusiv pentru biciclete cu bagaje și remorci de până la 1 m lățime;

b) Traseul de tip Mountainbike/MTB poate avea totodată și un grad mare ca dificultate, fiind localizat în zona montană, și poate dispune de o potecă îngustă de tip single trail, de 1 m lățime, care nu permite depășirea și circulația simultană în ambele sensuri. Acesta prezintă pante mari de urcare sau/și de coborâre și este construit pe un teren greu practicabil care prezintă elemente precum rădăcini sau pietriș de-a lungul său;

c) Diferența de nivel a traseului poate varia în funcție de gradul de dificultate propus pentru traseu, respectiv un traseu mediu sau unul dificil;

d) Poteca aferentă traseului de cicloturism de tip MTB va fi realizată în zona montană și colinară din pământ;

e) Traseul de cicloturism de tip MTB va fi întreținut de două ori pe an, în luna martie și luna septembrie, și se vor îngriji preponderent marginile de delimitare ale drumului, se vor îndepărta rădăcinile, crengile, buștenii, pietrele sau crengile de pe traseu;

f) Traseul de cicloturism de tip MTB poate dispune de diferite pante/contrapante construite din lemn pentru a mări gradul de dificultate și de practicabilitate a traseului;

g) Accesul public cu bicicleta este permis pe drumurile forestiere și poteci/trasee marcate și amenajate, pe răspunderea celui care intră, dar cu respectarea condițiilor stabilite de administratorul fondului forestier/proprietar, după caz;

h) Accesul public în pădure este permis numai în zone amenajate și pe trasee marcate în acest sens;

i) Traseul de cicloturism de tip MTB din zona colinară sau montană nu poate fi împărțit cu traseele de drumeție pedestră sau ecvestră sau cu cele de cicloturism de tip velo tocmai din motivul de a spori siguranța drumeților pe traseu și de a evita eventuale pericole.

### **Art. 36 Menținerea unui traseu de drumeție pedestră, a unui traseu tematic și a unui traseu tematic de cicloturism în județul Sibiu**

(1) Traseul de drumeție pedestră sau de cicloturism din zona montană și cea colinară va fi întreținut de două ori pe an, în luna martie și luna septembrie și se vor îngriji marginile de delimitare ale drumului, se vor îndepărta eventuale pericole și obstacole de pe traseu precum crengi, bolovani, rădăcini sau bușteni și se vor reface toate porțiunile nepracticabile de pe traseu – poduri, podețe, treceri peste apă, izvoare, gropi sau zone inundate de apă;

(2) În proiectul de amenajare sau menținerea a traseelor de drumeție pedestră sau de cicloturism din zona montană și cea colinară se va avea în vedere o bună drenare a solului, astfel încât să se evite prezența acumulărilor de apă de pe poteca de drumeție sau de cicloturism.

### **Bibliografie**

1. HG 77/ 2003 privind instituirea unor măsuri pentru prevenirea accidentelor montane și organizarea activității de salvare în munți
2. Legea nr. 46 din 2008 (Codul Silvic), la art. 54, alin. 4 și 5
3. Ghid de bune practici pentru construirea traseelor de biciclete / Transylvania Bike Trails / Fundația ADEPT Transilvania
4. Wanderwegnetzplanung Handbuch / Schweizerische Eidgenossenschaft/ Schweizer Wanderwege
5. Signalisation Wanderwege Handbuch / Schweizerische Eidgenossenschaft/ Schweizer Wanderwege
6. Trail Solutions IMBA's Guide to Building Sweet Singletrack / International Mountain Bicycling Association
7. Design Manual for Bicycle Traffic / Crow Fietsberrad
8. Wegweisende Beschilderung der Radrouten in Luxemburg / Le Gouvernement du Grand-Duché de Luxembourg
9. Leitfaden Markierungsstandards / Tourismusnetzwerk Rheinland- Pfalz
10. Materialbeschreibung zur Wegweisung gemäß WanderwegeLeitfaden Rheinland-Pfalz / Tourismusnetzwerk Rheinland- Pfalz
11. Fachplanung touristische Wanderwege im Freistaat Sachsen / Der Landestourismusverband Sachsen e.V. (LTV SACHSEN)
12. WEGEHANDBUCH des Alpenvereins / Alpenverein DE / Alpenverein AT
13. Praxisleitfaden – Touristische Wanderwegekonzeption. Thüringen 2025 / Freistaat Thüringen - Ministerium für Wirtschaft, Wissenschaft und Digitale Gesellschaft
14. Leitfaden zur Entwicklung von MTB Strecken und Trails/ Mountainbike-Handbuch / Naturpark Südschwarzwald
15. Qualitätsweg Wanderbares Deutschland / Deutscher Wanderverband Service GmbH

16. Kriterien Premium-Wanderregionen und Premium-Wanderorte / Deutsches Wanderinstitut e.V. Marburg

Prezentul ghid a fost realizat cu prilejul Programului „Anii Drumeției”

© 2021 Consiliul Județean Sibiu

Reproducerea integrală sau parțială a textelor sau a ilustrațiilor din orice pagină a ghidului este posibilă numai cu acordul prealabil scris al reprezentanților Programului „Anii Drumeției” din cadrul Asociației Județene de Turism.

Pirateria intelectuală se pedepsește conform legii.

CONSILIUL JUDEȚEAN SIBIU

Președinte,  
Daniela Cîmpean

ASOCIAȚIA JUDEȚEANĂ DE TURISM SIBIU

Președinte,  
Alin Chipăilă



JUDEȚUL  
SIBIU



Consiliul Județean Sibiu

Str. G-ral Magheru nr.14

550185 Sibiu, România

www.cjsibiu.ro

Tel.: +40 269 217 733

Fax: +40 269 218 159

e-mail: judet@cjsibiu.ro

DIRECȚIA STRATEGII PROIECTE  
Serviciul Strategii, Dezvoltare Economică și Socială  
Nr. 17024 din 02.08.2021

Aprobat  
Președinte

Daniela Cîmpean

## RAPORT DE SPECIALITATE

### privind aprobarea Ghidului de bune practici pentru amenajarea traseelor de drumeție pedestră și de cicloturism în zona montană și colinară în județul Sibiu

Județul Sibiu dispune de un patrimoniu natural bogat care îl face atractiv pentru drumeție și activități responsabile în aer liber. Peste 50% din teritoriul județului este încadrat în arii protejate de interes european, județean și local, care se regăsesc atât în zone montane, cât și în zone colinare și urbane. Totodată, județul are o serie de localități incluse în patrimoniul UNESCO, precum și drumuri pitorești, apreciate la nivel internațional.

Drumeția, dar și ciclismul, observarea naturii, schiul de tură sau echitația reprezintă activități tipice turismului sustenabil, domeniu prioritar conform *Strategiei de Dezvoltare Durabilă a Județului Sibiu*. Din punct de vedere al mediului, aceste activități au un impact ecologic redus (nu produc distrugereri ale biodiversității și nici emisii poluante). Din punct de vedere social și economic, turiștii care înnoptează, servesc masa și experimentează cultura din localitățile din apropierea traseelor aduc venituri de care beneficiază în mod direct comunitățile locale, asigurând o dezvoltare incluzivă a mediului de afaceri local.

Astfel, Județul Sibiu și-a asumat dedicarea anilor 2021 și 2022 dezvoltării drumeției, ca parte a ecoturismului, o prioritate deja inclusă în obiectivele de dezvoltare durabilă din ultimii ani. Consiliul Județean Sibiu în colaborare cu Asociația Județeană de Turism Sibiu au inițiat Programul „Anii Drumeției 2021 – 2022”, cu scopul principal de a îmbunătăți infrastructura de drumeție din județ și de a promova activități specifice ecoturismului. Obiectivele propuse de Programul „Anii Drumeției 2021 – 2022”, au menirea de a contribui la relansarea turismului în mod sustenabil, de a îmbunătăți infrastructura de vizitare durabilă din zone montane, colinare și urbane, de a promova activități și experiențe specifice ecoturismului.

Programul „Anii Drumeției 2021 -2022”, finanțat din bugetul local al Județului Sibiu, își propune atingerea mai multor obiective, printre care, **evaluarea traseelor turistice existente în momentul de față, identificarea de trasee noi, omologarea și introducerea acestora în circuitul turistic**. Stabilirea unor standarde pentru infrastructura acestor trasee este un obiectiv important, acestea urmând să fie aplicate la nivelul întregului județ.

Misiunea Programului „Anii Drumeției 2021 -2022”, este de a încuraja petrecerea timpului în aer liber și practicarea activităților responsabile, specifice ecoturismului. Acest Program își propune să contribuie la o mai bună înțelegere și apreciere a naturii și a mediului înconjurător, la descoperirea și valorificarea culturii locale, atât din perspectiva vizitatorilor, cât și a comunităților locale.

Prin adresa Asociației Județene de Turism Sibiu nr.16491/27.07.2021 se solicită aprobarea Ghidului de bune practici pentru amenajarea traseelor de drumeție pedestră și de cicloturism în zona montană și colinară în județul Sibiu.

Ghidul de bune practici pentru amenajarea traseelor de drumeție pedestră, a traseelor tematice și a celor tematice de cicloturism în zona montană și colinară în județul Sibiu vine în întâmpinarea tuturor celor care doresc să amenajeze sau să contribuie la amenajarea unui traseu, cu câteva reglementări de bază, astfel încât parcursul amenajării traseului să fie unul simplu de urmat, ușor de aplicat, și să ofere totodată informații cu privire la standardele de amenajare a unui traseu de drumeție, a unui traseu experiență sau a unui traseu de cicloturism în zona montană și colinară în județul Sibiu.

Suținerea, din punct de vedere legal, al proiectului propus spre analiză și aprobare, este dată de prevederile Ordonanței de urgență a Guvernului nr. 57/2019 privind Codul administrativ, cu modificările și completările ulterioare, art. 173, alin 5, lit. n), potrivit căruia Consiliul Județean asigură, potrivit competențelor sale și în condițiile legii, cadrul necesar pentru furnizarea serviciilor publice de interes județean privind turismul și dezvoltarea sustenabilă a acestui domeniu.

Așa fiind, pe baza celor mai sus menționate, apreciem că Proiectul de Hotărâre anexat îndeplinește condițiile pentru a fi supus spre analiză și dezbateră în ședința extraordinară a Consiliului Județean Sibiu din data de 09.08.2021.

**Administrator Public**

Adrian Bibu

**Director Executiv**

Oana Popa

**Șef Serviciu**

Dana Lupică

Întocmit Crina Sim

Nr.17023 din 02.08.2021

#### REFERAT DE APROBARE

Județul Sibiu și-a asumat dedicarea anilor 2021 și 2022 dezvoltării drumeției, ca parte a ecoturismului, o prioritate deja inclusă în obiectivele de dezvoltare durabilă din ultimii ani. Consiliul Județean Sibiu, în colaborare cu Asociația Județeană de Turism Sibiu, au inițiat Programul „Anii Drumeției 2021 – 2022”, cu scopul principal de a îmbunătăți infrastructura de drumeție din județ și de a promova activități specifice ecoturismului. Obiectivele propuse de Programul „Anii Drumeției 2021 – 2022”, au menirea de a contribui la relansarea turismului în mod sustenabil, de a îmbunătăți infrastructura de vizitare durabilă din zone montane, colinare și urbane, de a promova activități și experiențe specifice ecoturismului.

Programul „Anii Drumeției 2021 -2022”, finanțat din bugetul local al Județului Sibiu, își propune atingerea mai multor obiective, printre care, **evaluarea traseelor turistice existente în momentul de față, identificarea de trasee noi, omologarea și introducerea acestora în circuitul turistic.** Stabilirea unor standarde pentru infrastructura acestor trasee este un obiectiv important, acestea urmând să fie aplicate la nivelul întregului județ.

Prin adresa Asociației Județene de Turism Sibiu nr.72/26.07.2021 înregistrată la Consiliul Județean Sibiu sub nr. 16491/27.07.2021 se solicită aprobarea Ghidului de bune practici pentru amenajarea traseelor de drumeție pedestră și de cicloturism în zona montană și colinară în Județul Sibiu.

Ghidul de bune practici pentru amenajarea traseelor de drumeție pedestră, a traseelor tematice și a celor tematice de cicloturism în zona montană și colinară în județul Sibiu vine în întâmpinarea tuturor celor care doresc să amenajeze sau să contribuie la amenajarea unui traseu, cu câteva reglementări de bază, astfel încât parcursul amenajării traseului să fie unul simplu de urmat, ușor de aplicat, și să ofere totodată informații cu privire la standardele de amenajare a unui traseu de drumeție, a unui traseu experiență sau a unui traseu de cicloturism în zona montană și colinară în județul Sibiu.

Față de cele expuse mai sus, în temeiul prevederilor art. 85 alin. (2), art. 173 alin. (1) lit. d) și f), coroborat cu alin. (5) lit. n), art. 178 alin. (2), art. 182 și art. 196 alin. (1) lit. a) din Ordonanța de urgență a Guvernului nr. 57/ 2019 privind Codul administrativ, cu modificările și completările ulterioare, precum și a prevederilor art. 20 lit.e) din Ordonanța Guvernului nr. 58/1998 privind organizarea și desfășurarea activității de turism în România, cu modificările și completările ulterioare, propun spre analiză și aprobare proiectul de hotărâre anexat.

**Inițiator**

**Președinte**

**Daniela Cîmpean**